

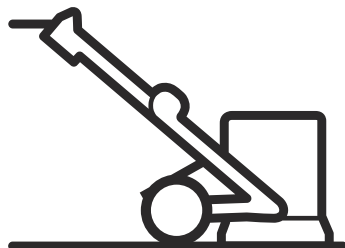

Husqvarna®



PG 510

CS	Návod k použití	2-20
SK	Návod na obsluhu	21-39
PL	Instrukcja obsługi	40-58
HU	Használati utasítás	59-77

Obsah

Úvod.....	2	Odstraňování problémů.....	15
Bezpečnost.....	4	Přeprava a skladování.....	16
Provoz.....	8	Technické údaje.....	18
Údržba.....	14	ES Prohlášení o shodě.....	20

Úvod

Popis produktu

Produkt je elektrická bruska pro betonové povrchy s různou tvrdostí. Rozsah broušení je od drsných povrchů až po hladší povrchovou úpravu.

Produkt má například tyto funkce:

- Rám, který je možné sklopit kvůli usnadnění dopravy.
- Kryt brusné hlavy, který upravuje pohyb vzhledem k povrchové vrstvě.
- Brusná hlava má 3 brusné kotouče. Na každém brusném kotouči je plná sada se 6 segmenty.
- Prskyřicový držák, držák pro diamantové nástroje s plastovou vazbou.

- Dostupné v 1fázovém i 3fázovém provedení.
- Brusná šířka 515 mm.

Doporučené použití

Produkt používejte k broušení betonových povrchů s různou tvrdostí, například litých dlažeb (terazzo) a kamenných dlaždic.

Produkt se používá pro lehké komerční činnosti v soukromých nebo malých komerčních prostorách.



VÝSTRAHA: K jiným činnostem výrobek nepoužívejte.

Popis výrobku

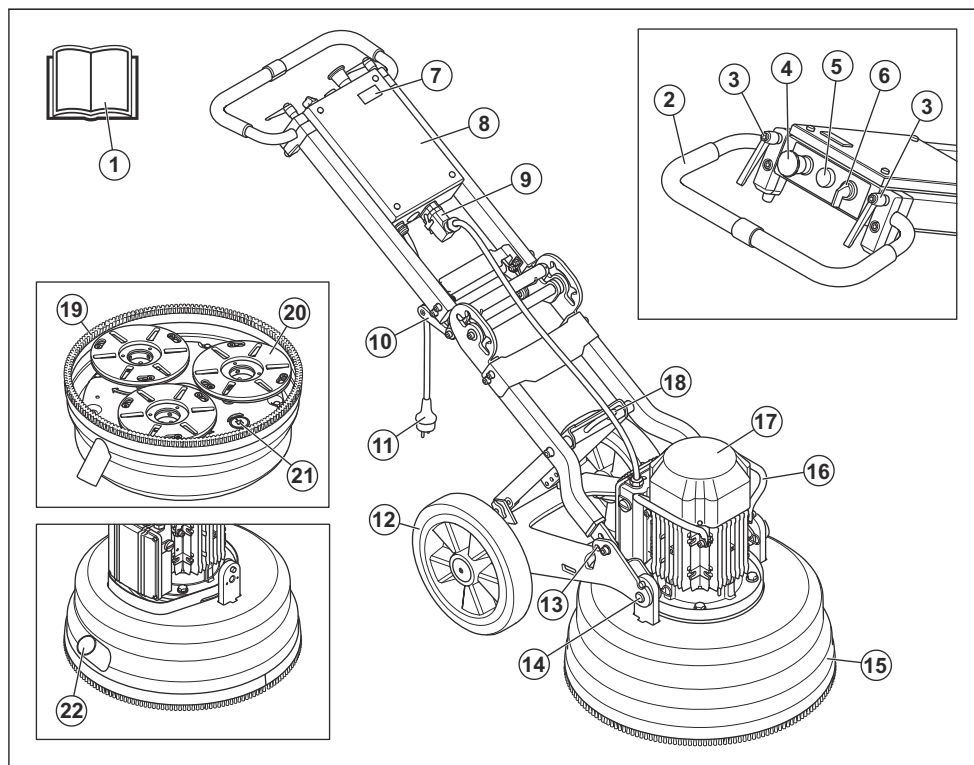

1. Návod k používání
2. Rukojeť/řídítka
3. Zajišťovací knoflíky pro nastavení řídítek
4. Nouzový vypínač
5. Kontrolka přetížení
6. Vypínač
7. Počítadlo hodin
8. Rozvodná skříň
9. Připojení kabelu motoru
10. Kloubová rukojeť
11. Napájecí zástrčka
12. Gumová kola
13. Funkce aretace
14. Pojistný šroub na připevnění motoru / brusné hlavy
15. Kryt brusné hlavy
16. Páka zvedání, motor
17. Elektrický motor
18. Zdvíhací oko
19. Kartáčový lem
20. Deska nástrojů, 3 brusné kotouče
21. Dolní deska – brusná hlava

22. Přípojka, hadice vysavače

Symbyly na výrobku



VAROVÁNÍ: Neopatrné nebo nesprávné použití může vést ke zranění nebo usmrcení obsluhy a dalších osob.



Pečlivě si prostudujte návod a před tím, než tento produkt budete používat, se ujistěte o tom, že pokynům rozumíte.



Vždy používejte ochranu sluchu, ochranu očí a ochranu dýchacích cest.



VAROVÁNÍ! Prach může způsobit dýchací potíže. Používejte ochranu dýchacích cest. Nevdechujte výfukové plyny. Vždy zajistěte dostatečné proudění vzduchu.



Tento produkt vyhovuje platným směrnicím EU.

Povšimněte si: Další symboly/štítky na produktu se týkají zvláštních certifikačních požadavků pro určité obchodní trhy.

Odpovědnost za výrobek

Jak uvádí zákon o odpovědnosti za výrobek, neneseme odpovědnost za žádnou škodu způsobenou našim výrobkem, pokud:

- byl výrobek nesprávně opraven.
- byl výrobek opraven pomocí součástí od jiného výrobce nebo součástí, které nejsou výrobcem schváleny.
- má výrobek příslušenství od jiného výrobce nebo příslušenství, které není výrobcem schváleno.
- výrobek nebyl opraven ve schváleném servisním středisku nebo schváleným odborníkem.

Bezpečnost

Definice týkající se bezpečnosti

Varování, upozornění a poznámky slouží jako upozornění na specifické důležité části návodu.



VÝSTRAHA: Používá se v případě nebezpečí úrazu nebo usmrcení obsluhy nebo okolních osob, pokud nejsou dodrženy pokyny uvedené v této příručce.



VAROVÁNÍ: Používá se v případě nebezpečí poškození výrobku, dalších materiálů či škod na majetku v blízkém okolí, pokud nejsou dodrženy pokyny uvedené v této příručce.

Povšimněte si: Používá se k poskytnutí dalších informací, které jsou nezbytné v dané situaci.

Obecné bezpečnostní pokyny



VÝSTRAHA: Před použitím výrobku si přečtěte následující varování. Uložte si veškerá upozornění a pokyny. V případě potřeby můžete upozornění a pokyny použít při budoucí práci.

- V bezpečnostní části jsou uvedeny základní pokyny pro správné používání produktu. Tyto informace nemohou nahradit profesionální znalosti a zkušenosti. Pokud jste v situaci, v níž se necítíte v bezpečí, ukončete práci a obraťte se na profesionály. Obráťte se na prodejce, servisního pracovníka nebo uživatele se zkušenostmi s produktem. Nepouštějte se do žádné práce, pro kterou se necítíte dostatečně kvalifikovaní.
- Udržujte pracovní prostor čistý a přehledný. Snížíte tak nebezpečí nehod.

Bezpečnostní pokyny pro provoz



VÝSTRAHA: Před použitím výrobku si přečtěte následující varování. Uložte si veškerá upozornění a pokyny pro použití v budoucnu.



VÝSTRAHA: Přílišné vystavení vibracím může u osob se zhoršenou funkcí krevního oběhu vést k poruchám oběhového nebo nervového systému. Pokud pocítíte příznaky obližij způsobených nadměrným vystavením vibracím, vyhledejte lékařskou pomoc. Mezi tyto příznaky může patřit znečistlivění některých částí těla, ztráta citu v rukou, brnění, píchání, bolest, ztráta síly, změna barvy nebo stavu kůže. Tyto příznaky se obvykle objevují v prstech, na rukou nebo v zápěstí.

- Produkt používejte pouze k činnostem uvedeným v tomto návodu. Další informace naleznete v části *Doporučené použití na strani 2*.
- Používejte osobní ochranné pomůcky. Další informace naleznete v části *Osobní ochranné prostředky na strani 5*.
- Neodcházejte od výrobku, když je spuštěn motor.
- Před zapojením zástrčky připojte kabel motoru k rozvodné skříni.
- Nedovolte, aby ostatní uživatelé používali produkt, pokud si nepřečetli návod k používání a neporozuměli jeho obsahu.
- Produkt spouštějte pouze s připevněným kartáčovým lemem. Kartáčový lem musí být těsně na povrchu, zejména při opracování suchého povrchu.
- Kartáčový lem musí být nepoškozený a čistý. Poškozený kartáčový lem vyměňte.
- Nechte motor zapnutý až do úplného zastavení ventilátoru.
- Pokud je třeba provést kontrolu postupu spuštění, zvedněte brusnou hlavu.

- Produkt spouštějte pouze s brusnou hlavou položenou na povrchu.
- Zajistěte, aby se v pracovní oblasti vyskytovaly pouze oprávněné osoby.
- Nepoužívejte tento produkt v místech, kde může dojít k požáru nebo výbuchu.
- Po každém provozu vždy demontujte diamantový nástroj.
- Před zvednutím produktu zkontrolujte, zda se neotáčí deska nástrojů. Deska nástrojů se po vypnutí motoru bude ještě chvíli točit.
- Před demontáží diamantových nástrojů nechte produkt vychladnout a při demontáži používejte ochranné rukavice. Diamantové nástroje jsou po použití velmi horké.
- Produkt musí být připojen k odsavači prachu, který bude odstraňovat prach.
- Zkontrolujte, zda je produkt správně smontován.
- Při zvedání produktu vždy používejte zvedací oko na produktu.
- Nepoužívejte produkt, pokud vykazuje známky poškození.
- Produkt spouštějte, pouze pokud se brusná hlava dotýká povrchu vyjma kontroly vypínače.
- Produkt ovládejte pouze zezadu s oběma rukama na rukojetích.
- Nepoužívejte produkt, pokud před použitím neabsolvujete školení. Zajistěte, aby všichni uživatelé absolvovali školení.
- Zajistěte, aby se v pracovní oblasti nenacházely žádné neoprávněné osoby, protože hrozí nebezpečí vážného zranění.
- Zajistěte, aby se oděv, dlouhé vlasy a šperky nezachytily v pohyblivých částech.
- Při práci udržujte bezpečnou a stabilní polohu.
- Náhlý příchod osob nebo zvířat může znemožnit bezpečný provoz produktu. Produkt vždy provozujte obezřetně a buďte připraveni jej v případě potřeby okamžitě vypnout.
- Nedovolte dětem používat produkt a pohybovat se v jeho blízkosti.
- Zajistěte, aby byla při použití produktu vždy poblíž jedna další osoba. V případě nehody můžete v případě potřeby obdržet pomoc.
- Nepoužívejte produkt, jste-li unavení, nemocní nebo pod vlivem alkoholu, drog nebo léků. To může negativně ovlivnit váš zrak, úsudek a koordinaci pohybů.
- Nepoužívejte produkt, který byl pozměněn a není v souladu s továrními specifikacemi.
- Vždy používejte schválené příslušenství. Další informace získáte u svého prodejce.
- Při práci s výrobkem vždy používejte správné osobní ochranné prostředky. Osobní ochranné prostředky neodstraňují nebezpečí zranění. Osobní ochranné prostředky snižují úroveň zranění v případě nehody. Požádejte prodejce, aby vám pomohl vybrat správné vybavení.
- Při práci s produktem používejte schválenou ochranu očí.
- Nepoužívejte volný, těžký nebo nevhodný oděv. Používejte oblečení, které umožňuje volný pohyb.
- Používejte schválené ochranné rukavice, které umožňují pevný úchop.
- Používejte pryžové ochranné rukavice, které brání podráždění pokožky od mokrého betonu.
- Používejte schválenou ochrannou přilbu.
- Při práci s produktem vždy používejte schválenou ochranu sluchu. Dlouhodobé působení hluku může způsobit ztrátu sluchu vyvolanou hlukem.
- Produkt vytváří prach a výparu, které obsahují nebezpečné chemické látky. Používejte schválenou ochranu dýchacích cest.
- Používejte obuv s ocelovou špičkou a protiskluzovou podrážkou.
- Přesvědčte se, že máte v dosahu k dispozici lékárníčku.
- Při práci s produktem mohou vznikat jiskry. Mějte v dosahu hasicí přístroj.

Bezpečnost při používání el. energie



VÝSTRAHA: U elektrických produktů vždy existuje nebezpečí úrazu elektrickým proudem. Nepoužívejte produkt za špatných povětrnostních podmínek. Nedotýkejte se bleskovodů a kovových předmětů. Produkt používejte vždy podle pokynů v tomto návodu k používání, aby nedošlo ke zranění.



VAROVÁNÍ: Produkt splňuje požadavky normy EN61000-3-11 a podléhá podmíněnému připojení k elektrické síti. Ohledně připojení produktu se obraťte na energetickou společnost.

Produkt zapojte pouze do elektrické sítě s odporem nižším než 0,28 Ω. Hodnotu odporu systému v místě rozhraní lze získat od energetické společnosti.

Pokud má napájecí síť vyšší odpor systému, může dojít při spuštění produktu k poklesu napětí. To může mít vliv na provoz jiných zařízení. Může to například způsobit blikání světel.

- Zkontrolujte, zda napájení, pojistka a napětí elektrické sítě odpovídají hodnotě napětí uvedené na typovém štítku produktu.



VÝSTRAHA: Před použitím výrobku si přečtěte následující varování.

- Před odpojením napájecí zástrčky vždy vypněte produkt.
- Produkt nepoužívejte, pokud je šňůra nebo zástrčka poškozená. Opravy svěďte schválenému servisnímu středisku. Poškozený kabel může způsobit vážné zranění nebo usmrcení osob.
- Používejte kabel správným způsobem. Nepoužívejte kabel k přemístování, tahání nebo odpojování produktu. Uchopte zástrčku a odpojte napájecí kabel.
- Neprovozujte produkt v hloubkách vody, kde by mohla do vybavení produktu vniknout voda. Zařízení se může poškodit a produkt může být pod proudem a způsobit zranění.
- Do produktu nesmí vniknout více vlhkosti, než kterou zajišťuje vodní systém. Chraňte produkt před deštěm. Voda, která vnikne do elektrického nástroje zvyšuje nebezpečí úrazu elektrickým proudem.
- Při připojování nebo odpojování přípojky kabelu motoru a rozvodné skříně musí být napájecí kabel vždy odpojen.

Pokyny pro uzemněný produkt



VÝSTRAHA: Nesprávné připojení může vést k úrazu elektrickým proudem. Pokud si nejste jisti, zda je produkt správně uzemněn, obraťte se na kvalifikovaného elektrikáře.

Nemodifikujte napájecí zástrčku od továrních specifikací. Pokud není napájecí zástrčka vhodná pro síťovou zásuvku, požádejte elektrikáře, aby instaloval správnou síťovou zásuvku. Dodržujte místní předpisy a zákony.

Pokud plně nerozumíte pokynům ohledně uzemněného produktu, obraťte se na kvalifikovaného elektrikáře.

Produkt má uzemněný kabel a napájecí zástrčku. Produkt vždy připojte do uzemněné síťové zásuvky. Tím se v případě poruchy sníží riziko úrazu elektrickým proudem.

Nepoužívejte produkt s adaptéry.

Prodlužovací kabely

- Označení na prodlužovacím kabelu musí být stejné nebo vyšší než hodnota uvedená na typovém štítku produktu.
- Používejte prodlužovací kabely s uzemněním.
- Při používání elektrického nástroje venku použijte prodlužovací kabel vhodný pro venkovní použití. Použití napájecího kabelu vhodného pro venkovní použití snižuje nebezpečí úrazu elektrickým proudem.
- Připojení prodlužovacího kabelu musí být v suchu a nesmí ležet na zemi.
- Nevystavujte napájecí kabel působení tepla, oleje, nepoškodte ho ostrými hranami nebo pohyblivými

částmi. Poškozený nebo příliš velký kabel zvyšuje nebezpečí úrazu elektrickým proudem.

- Zkontrolujte, zda jsou kabely nepoškozené a v dobrém stavu. Nepoužívejte tento produkt s poškozeným kabelem. Opravu tohoto produktu svěďte schválenému servisnímu středisku.
- Aby se zabránilo přehřátí, nepoužívejte prodlužovací kabel, pokud je složený.
- Při používání produktu kontrolujte, že je napájecí kabel za vámi. Cílem je zabránit poškození napájecího kabelu.
- Pokud používáte prodlužovací kabely, používejte pouze dostatečně dlouhé, schválené prodlužovací kabely.

Bezpečnostní zařízení na produktu



VÝSTRAHA: Před použitím výrobku si přečtěte následující varování.

- Nepoužívejte výrobek, jehož bezpečnostní zařízení jsou vadná!
- Pravidelně kontrolujte bezpečnostní zařízení, viz *Denní údržba na straně 14*. Pokud je zařízení vadné, obraťte se na schváleného servisního pracovníka Husqvarna.
- Neupravujte bezpečnostní zařízení.

Vypínač

Vypínač se používá ke spuštění a vypnutí produktu.

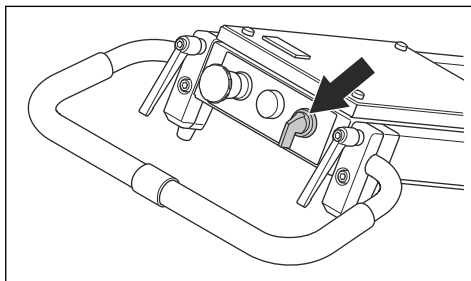

Kontrola vypínače

1. Otočte tlačítko nouzového zastavení ve směru hodinových ručiček a přesvědčte se, že je tlačítko nouzového zastavení deaktivováno.

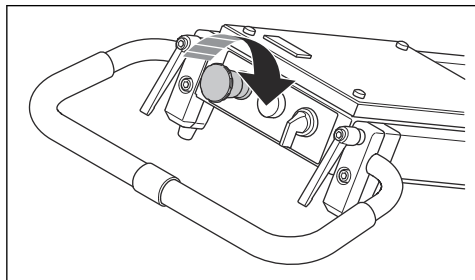

2. Zatlačením na rukojeť zvednete brusnou hlavu od podlahy.

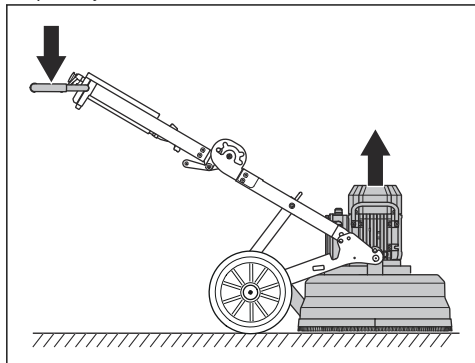

3. Produkt spustíte otočením vypínače do polohy 1.

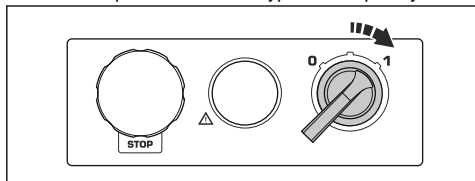

4. Vyčkejte po dobu 5 sekund, je třeba nechat výrobek běžet na volnoběh.
5. Výrobek zastavíte otočením vypínače do polohy 0.

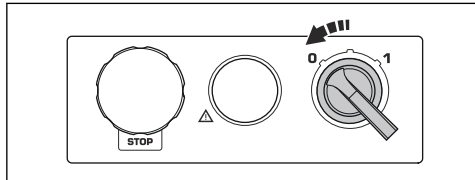

Nouzový vypínač

Tlačítko nouzového zastavení slouží k rychlému zastavení motoru. Tlačítkem nouzového zastavení na produktu se přeruší napájení ze sítě.

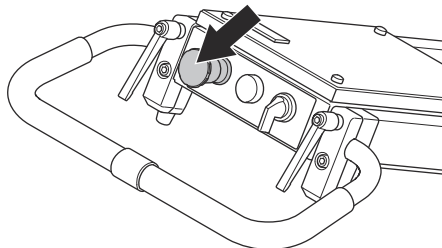

Kontrola tlačítka nouzového zastavení

1. Stiskněte tlačítko nouzového zastavení (A) a zkontrolujte, zda se motor zastaví.

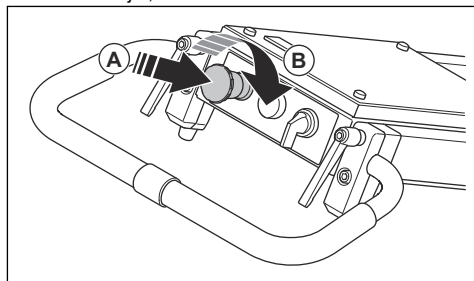

2. Otočením tlačítka nouzového zastavení ve směru hodinových ručiček (B) jej deaktivujte.

Bezpečnostní pokyny pro údržbu

- Všechny části udržujte v dobrém stavu a zajistěte, že všechny spoje budou správně dotaženy.
- Nepoužívejte produkt, pokud je vadný. Dodržujte pokyny pro bezpečnostní kontroly, údržbu a servis uvedené v této příručce. Veškerou údržbu musí provést schválený servisní pracovník.
- Před výměnou diamantových nástrojů zastavte produkt. Přepněte vypínač do polohy 0 a stiskněte tlačítko nouzového zastavení.
- Kontrolu nebo údržbu provádějte s vypnutým motorem a odpojenou napájecí zástrčkou.
- Proveďte údržbu a ujistěte se, že produkt řádně funguje. Viz část *Denní údržba na strani 14*

Provoz

Úvod



VÝSTRAHA: Před používáním produktu je třeba, abyste si přečetli a porozuměli kapitole o bezpečnosti.

Polohy produktu

Pracovní poloha

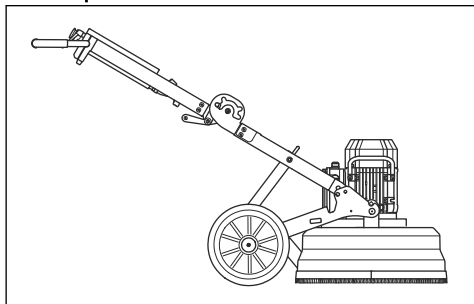

Servisní poloha



VAROVÁNÍ: Produkt uvádějte do servisní polohy pouze na vodorovném povrchu.

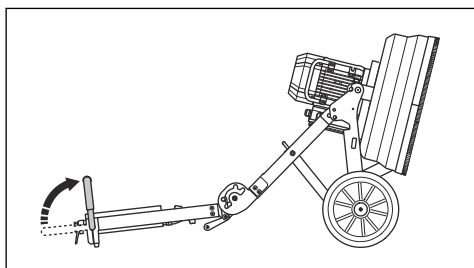

Sklopená přepravní poloha

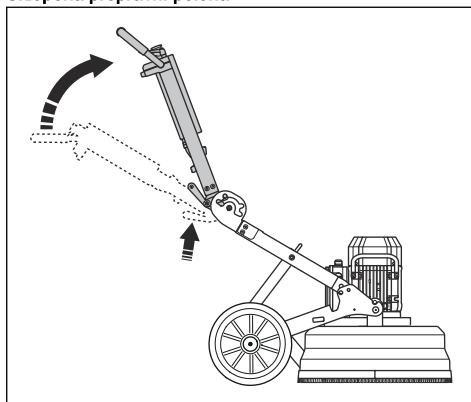

Zvednutá přepravní poloha

Abyste předešli poškození produktu, vložte mezi motor a rozvodnou skříň ochranu.

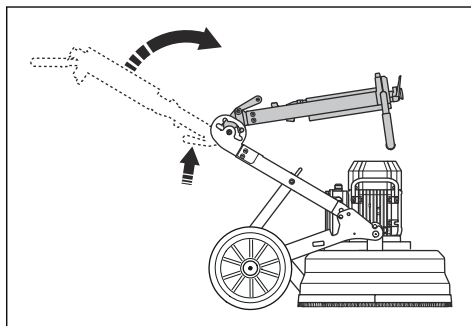

Nastavení řídítek

Pojistnými knoflíky rukojeti lze otáčet doprava, doleva nebo je nastavit do polohy volnoběhu.

1. Povolte pojistné knoflíky (A) a nastavte rukojeť (B) do polohy volnoběhu.

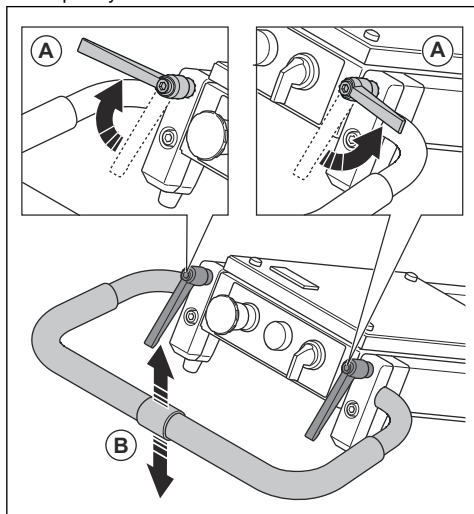

2. Dotažením pojistných knoflíků nastavte polohu.
3. Po nastavení polohy rukojeti vytáhněte pojistné knoflíky rukojeti (A) a umístěte je do polohy volnoběhu (B).

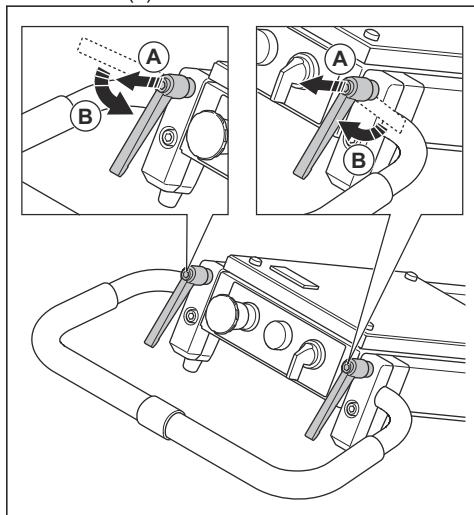

1. Demontujte pojistné knoflíky (A) a povolte podpěru (B).

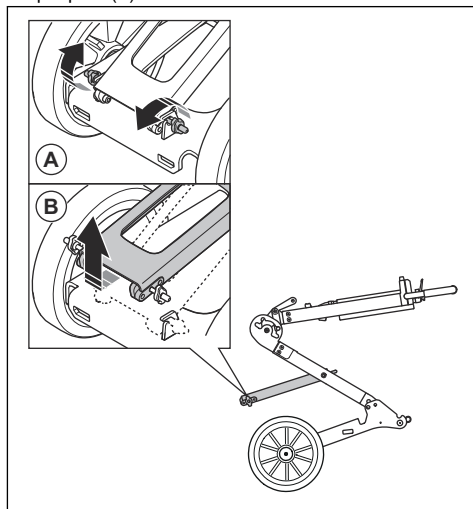

2. Držte říditka, aby byl rám stabilní, a zvedněte podpěru ven a nahoru.

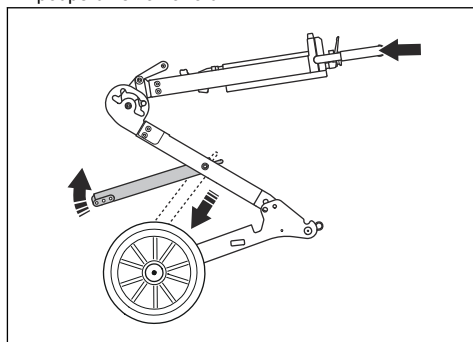

Nastavení výšky rámu

Úhel rámu lze změnit tak, aby se rozdělila hmotnost podvozku. Tím snížíte nebo zvýšíte tlak broušení na povrch.

Upravte úhel a nastavte tak vhodnou pracovní polohu pro různé obsluhující osoby.

3. Vyberte příslušnou polohu pro ovládání a utáhněte pojistný knoflík. Dolní otvor zvyšuje tlak broušení a výšku řídítek. Horní otvor snižuje tlak broušení a výšku řídítek.

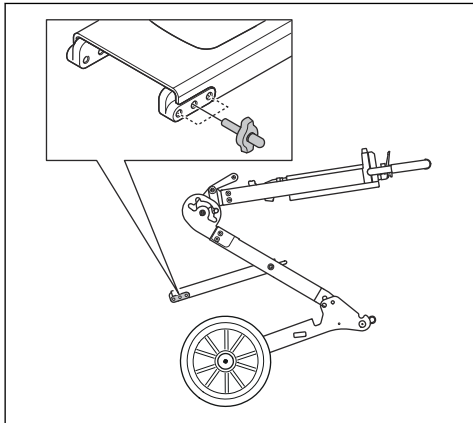

Výšky rukojeti

Poloha otvoru	Výška rukojeti, mm
Nejvyšší	765
Střední	870
Nižší	960

Diamantové nástroje

Pro tento produkt je k dostání mnoho typů diamantových nástrojů. Obráťte se na schválené servisní středisko nebo navštivte stránku www.husqvarnacp.com a vyberte správný diamantový nástroj.

Montáž diamantových nástrojů

Montáž diamantových nástrojů na desku nástrojů má vliv na výkon produktu. Typ diamantového nástroje společně s počtem segmentů na diamantovém nástroji je velmi důležitý.

Používejte diamantové nástroje s kovovou vazbou a 2 segmenty pro běžné broušení, k zarovnání povrchu nebo k jemnému odstranění materiálu.

Diamantové nástroje s kovovou vazbou a 1 diamantovým segmentem používejte ke zvýšení tlaku diamantového nástroje. Tato instalace je pro hrubé odstranění materiálu velkou silou.

K nejhrubšímu odstranění materiálu doporučujeme používat nástroje, které pracují pouze v jednom směru s vršky z polykrystalického diamantu.

Povšimněte si: Nástroje Piranha™ jsou určeny k provozu pouze v jednom směru.

Diamantové nástroje s kovovou vazbou

Povšimněte si: Když odstraňujete povrchový nebo obvyklý beton, doporučujeme 3 nástroje s 1 segmentem na každý držák kotoučů Redi Lock®.

- K připevnění diamantových nástrojů s kovovou vazbou použijte držák kotoučů Redi Lock®.

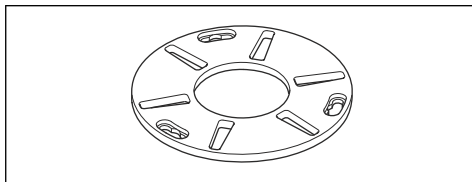

- Držák kotoučů Redi Lock® s poloviční sadou.

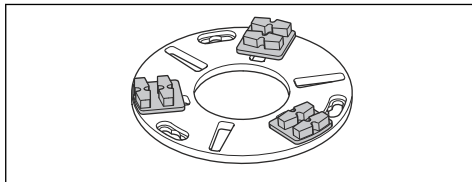

- Brusná hlava s poloviční sadou na 3 brusných kotoučích.

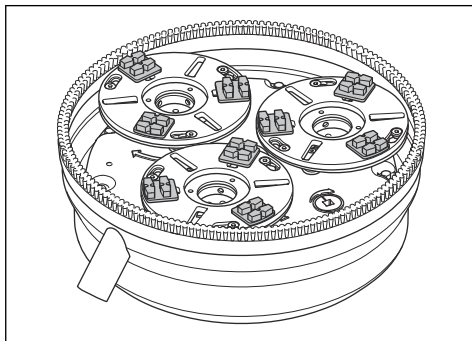

Diamantové nástroje s pryskyřicovou vazbou

- K připevnění diamantových nástrojů s plastovou vazbou použijte pryskyřicový držák kotouče.

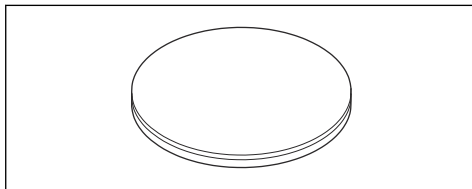

- Nástroj s plastovou vazbou připevněný k pryskyřicovému držáku kotoučů.

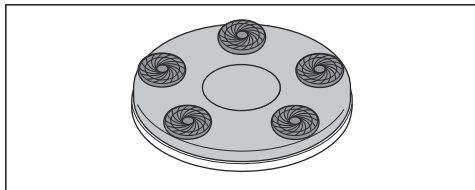

- Brusná hlava se 3 pryskyřicovými držáky kotoučů a nástroji

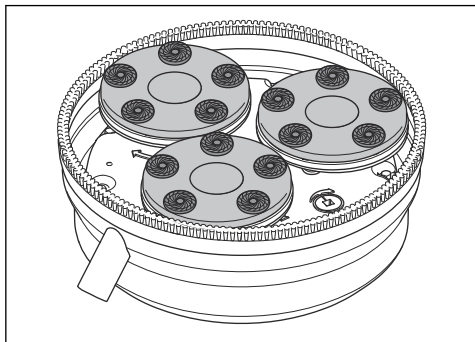

Před provozem výrobku

1. Pozorně si prostudujte tento návod k používání a nepoužívejte výrobek, pokud návodu zcela nerozumíte.
2. Provádějte denní údržbu. Další informace naleznete v části *Údržba na strani 14*.
3. Zkontrolujte, zda je produkt správně zajištěn a nevykazuje známky poškození.
4. Umístěte produkt na pracovní oblast.
5. Zkontrolujte, zda jsou na desce nástrojů diamantové nástroje a zda jsou řádně upevněné.
6. Připojte k produktu odsavač prachu. Viz část *Připojení odsavače prachu na strani 13*
7. Nastavte říditka do požadované pracovní výšky.
8. Před zapojením produktu do elektrické zásuvky zkontrolujte, zda je kabel motoru připojen k rozvodné skříni.
9. Připojte napájecí zástrčku produktu do síťové zásuvky.

10. Otočte tlačítko nouzového zastavení ve směru hodinových ručiček a přesvědčte se, že je tlačítko nouzového zastavení deaktivováno.

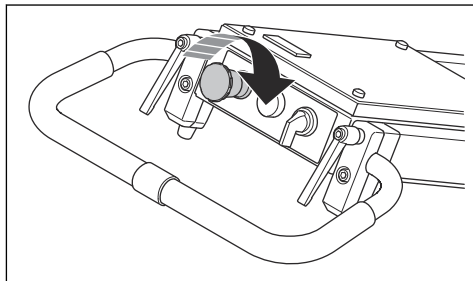

11. Ujistěte se, že víte, v jakém směru se motor otáčí.

Změna směru otáčení motoru



VAROVÁNÍ: Nástroje Piranha jsou určeny k otáčení pouze v jednom směru.

1. Podívejte se na šipku, abyste zjistili, kterým směrem se motor otáčí.

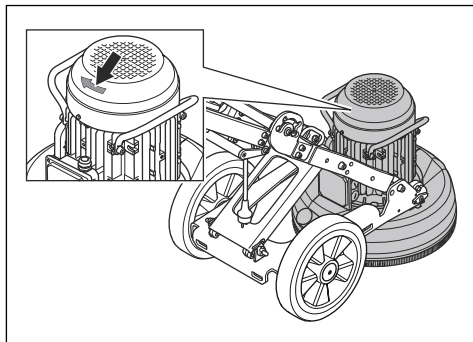

- Otočte 2 kolíky v napájecí zástrčce opačným směrem, tím změníte směr otáčení motoru. To platí pouze pro 3 fáze.

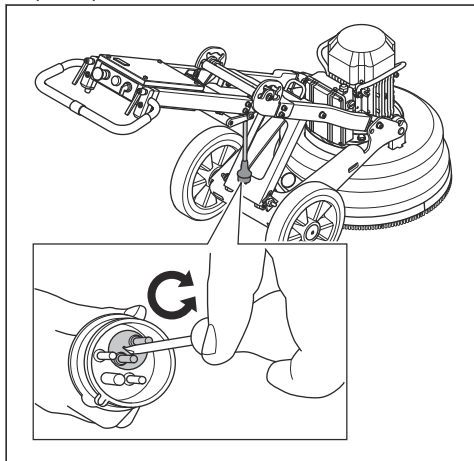

Spuštění výrobku

- Lehkým zatlačením na rukojeť zvednete brusnou hlavu od povrchu, asi 1 mm. Tím se sníží tlak na povrch. Nezvedejte brusnou hlavu od povrchu úplně.

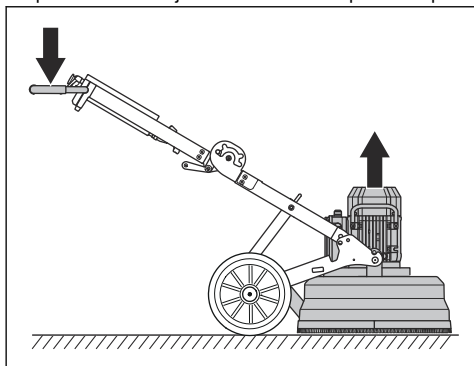

- Produkt spustíte otočením vypínače do polohy 1. Za necelých 5 sekund výrobek běží ve volnoběžných otáčkách.

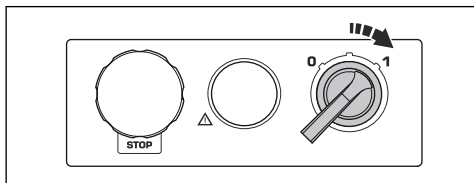

Zastavení výrobku



VAROVÁNÍ: Při vypínání motoru nezvedejte desku nástrojů z povrchu. Deska nástrojů se po vypnutí motoru ještě chvíli otáčí. Do vzduchu se může dostat velké množství prachu a může dojít k poškození povrchu.



VAROVÁNÍ: Při broušení lepidla, asfaltu, nátěru a podobných materiálů při zastavování desky nástrojů mírně nadzvedněte přední část produktu. Pokud produkt nezvednete, může se přichytit k lepivému povrchu.

- Motor vypnete otočením vypínače do polohy 0.

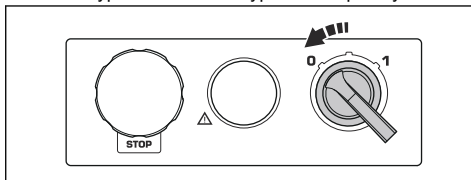

- Držte desku nástrojů proti povrchu. Před zvednutím přední části zkontrolujte, zda se neotáčí deska nástrojů.
- Vytáhněte napájecí zástrčku.

Výměna diamantových nástrojů



VÝSTRAHA: Odpojte el. zástrčku.



VÝSTRAHA: Používejte ochranné rukavice, protože diamantové nástroje mohou být velmi horké.

- Přepnutím vypínače do polohy 0 a odpojením napájecí zástrčky produkt zastavte.

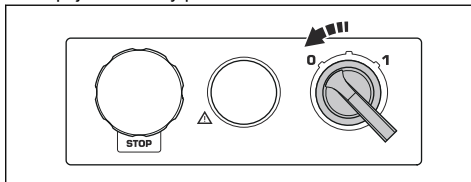

2. Stiskněte tlačítko nouzového zastavení.

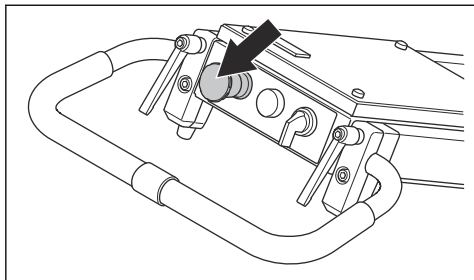

3. Uvedte produkt do servisní polohy.

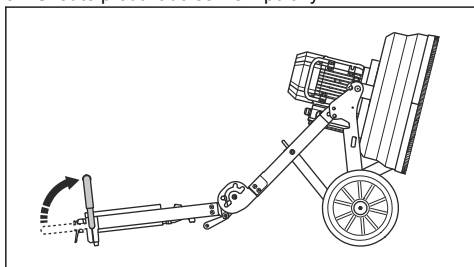

4. Pomocí kladiva vyjměte diamantové nástroje.

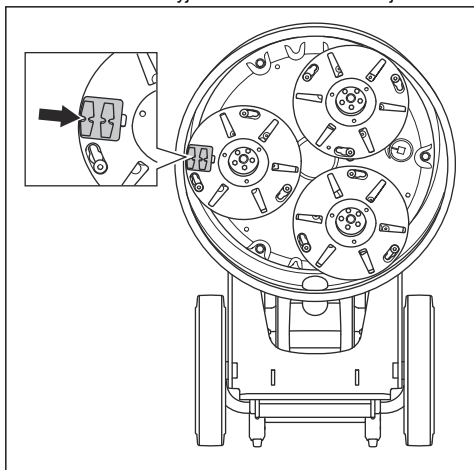

5. Připojte nové diamantové nástroje na desku nástrojů.

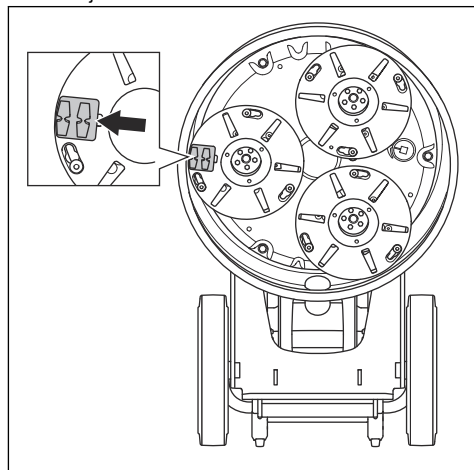

6. Po výměně diamantových nástrojů uveďte výrobek do provozní polohy.

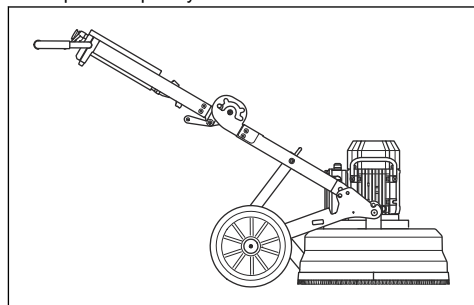

Připojení odsavače prachu

Použijte systém odsávání prachu Husqvarna.

1. Připojte k produktu odsavač prachu. Použijte hadici o průměru 50 mm (2").

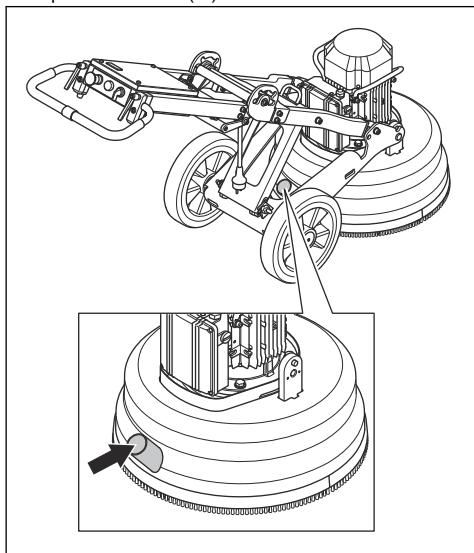

2. Přesvědčte se, že jsou filtry odsavače prachu čisté a nepoškozené. Při provozu prach sledujte.

Údržba

Úvod



VÝSTRAHA: Před prováděním údržby je třeba, abyste si přečetli a porozuměli kapitole o bezpečnosti.

Pro servis a opravy výrobku je nezbytné speciální školení. Garantujeme dostupnost profesionálních oprav a servisu. Pokud neposkytujete prodejce servisní služby, požádejte jej o informace o nejbližším servisu.

Denní údržba

Denní údržba je zaměřena zejména na čištění produktu. Také je třeba kontrolovat elektrické napájení, kartáčový lem a brusný držák.

Čištění výrobku



VAROVÁNÍ: Ucpaný přívod vzduchu snižuje výkon produktu a může způsobit jeho přehřívání.

- Před čištěním, údržbou nebo sestavením produktu vždy vytáhněte zástrčku ze síťové zásuvky.
- Na konci pracovního dne veškeré zařízení vždy očistěte. K čištění výrobku nepoužívejte vodu pod vysokým tlakem.
- Odstraňte překážky ze všech vzduchových otvorů. Produkt musí mít vždy dostatečně nízkou teplotu.

Kontrola elektrického napájení



VÝSTRAHA: Nepoužívejte poškozené kabely. Poškozený kabel může způsobit vážné zranění nebo usmrcení osob.

- Zkontrolujte, zda nejsou napájecí kabel a prodlužovací kabel poškozené a zda jsou v dobrém stavu.
- Nepoužívejte tento produkt s poškozeným napájecím kabelem. Opravu tohoto produktu svěťte schválenému servisnímu středisku.

Kontrola kartáčového lemu

- Zkontrolujte, zda je kartáčový lem celistvý.
- Zkontrolujte, zda je kartáčový lem v kontaktu s povrchem.

Provedení kontroly brusného držáku



VAROVÁNÍ: Stav brusného držáku je důležitý pro výkon a bezpečnost.

1. Demontujte brusné kotouče (A) a desky nástrojů (B).

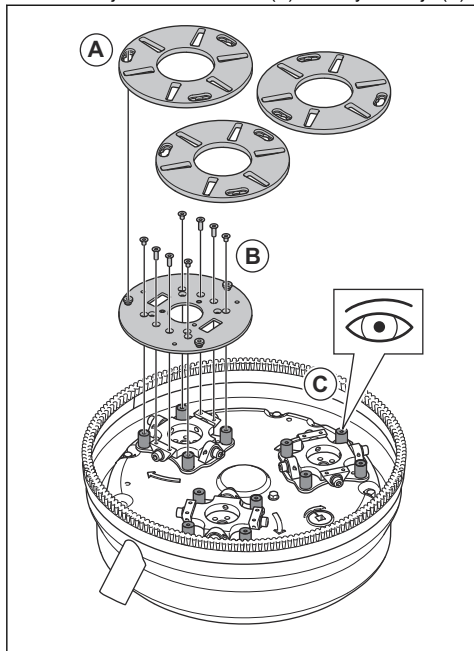

2. Zkontrolujte, jestli není brusný držák poškozen a jak jsou opotřebené pryžové válce (C).

3. V případě potřeby pryžové válce vyměňte.

Odstraňování problémů

Výrobek nespouští.

- Zkontrolujte, zda nejsou napájení a napájecí kabely poškozené.
- Zkontrolujte tlačítko nouzového zastavení a otočením tlačítka ve směru hodinových ručiček uvolněte tlačítko nouzového zastavení.
- Zkontrolujte, zda nesvítí kontrolka přetížení. Pokud kontrolka přetížení svítí, nechte motor několik minut vychladnout, než se produkt automaticky resetuje.

Produkt není snadné držet na místě.

- Na produkt je instalován příliš malý počet diamantových nástrojů.
- Zvolený typ diamantového nástroje není správný pro daný povrch.
- K provozu motoru se používá vysoký proud.
- Použijte počet diamantových nástrojů, které jsou doporučeny pro snížení síly na produkt a na obsluhu. Další informace naleznete v části *Diamantové nástroje na strani 10*.

Produkt dělá náhlé pohyby.

- Zkontrolujte, zda jsou všechny diamantové nástroje správně namontovány a mají všechny stejnou výšku.

Produkt se po chvíli zastaví.

- Při přetížení produktu se zapne ochrana proti přetížení, která zastaví motor.
- Snižte zatížení. Spodní otvor je pro vyšší řídítka a větší tlak broušení. Horní otvor je pro nižší řídítka a menší tlak broušení.
- Produkt se přibližně po minutě restartuje, pokud se teplota motoru sníží na obvyklou úroveň.
- Zkontrolujte, zda nejsou prodlužovací kabely příliš krátké.

Během spouštění se produkt zastaví.

Pro dobrý výkon motoru je nezbytné správné napájecí napětí. Prodlužovací kabely, které jsou příliš dlouhé nebo mají příliš malý průřez, snižují výkon motoru během provozu.

- Pokud se motor přetíží, rozsvítí se kontrolka přetížení. Počkejte 2 minuty a zkuste to znovu. Jestliže to nepomůže, obraťte se na schválenou servisní dílnu.
- Zkontrolujte, zda nejsou prodlužovací kabely příliš krátké.

Přeprava a skladování

Nastavení produktu do přepravní polohy

Během přepravy používejte na produktu vhodný typ ochrany. Ochrana chrání produkt před přírodními vlivy, například deštěm či sněhem.

Produkt je možné rozdělit na 2 součásti. Tím se přeprava usnadní.

Produkt vždy přemísťujte pomocí zvedacího oka a řídicítek.

1. Odpojte kabel motoru od rozvodné skříně (A).

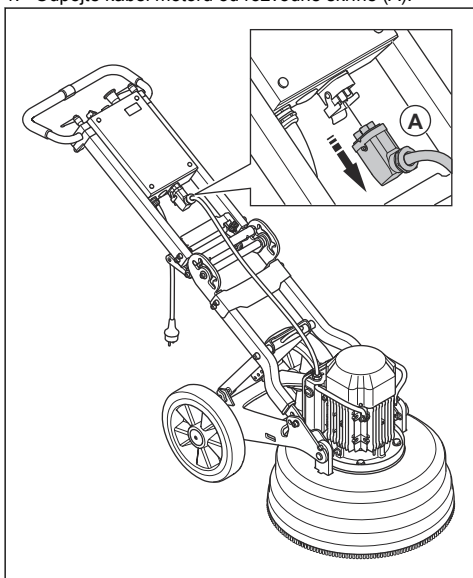

2. Vytáhněte pojistné čepy (A) a vyjměte pojistné šrouby (B) na obou stranách brusné hlavy.

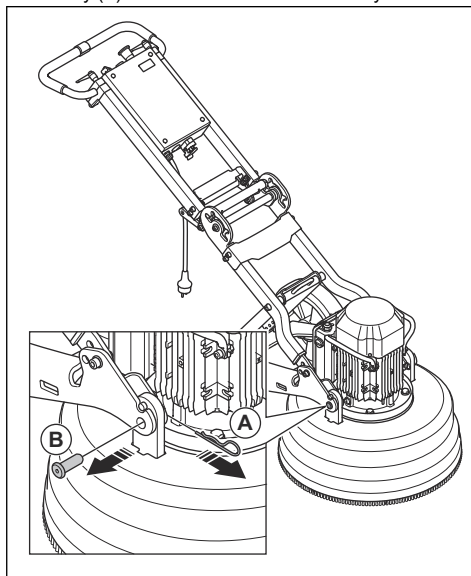

3. Vyměňte podvozek kol z brusné hlavy.

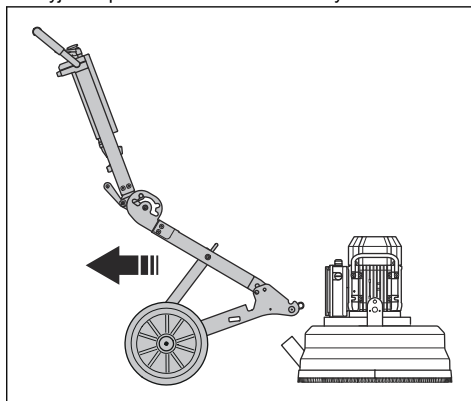

4. Zatlačte rukojeť na stredovom závesu a zároveň sklopte horný rám dopredu. Produkt je ve zvednuté poloze.

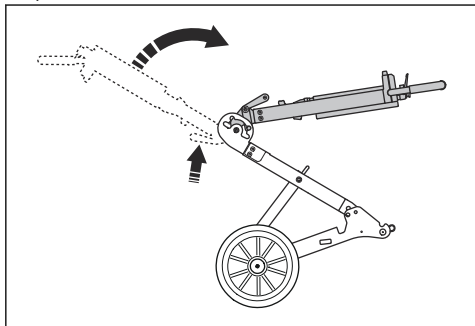

7. Uchopte riaditka jednou rukou a zatlačte rukojeť na stredovom závesu. Tím se produkt složí do složené polohy.

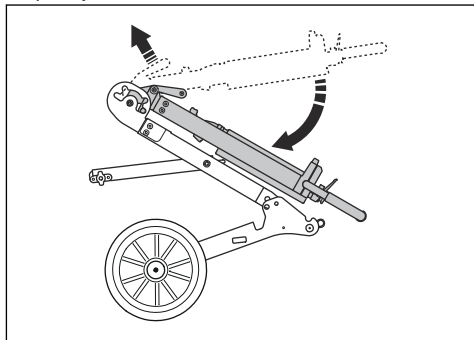

5. Demontujte pojistné knoflíky (A) a povolte podpěru (B).

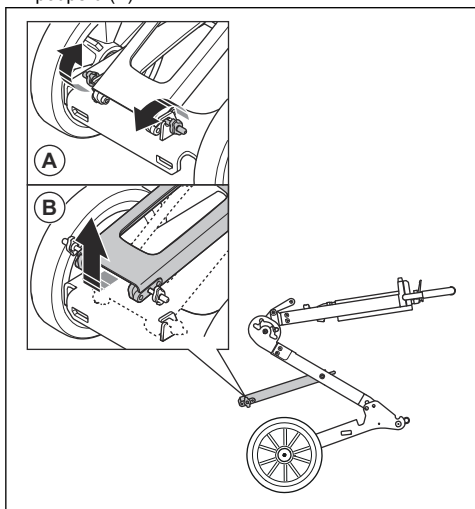

8. Produkt skládejte opatrně.

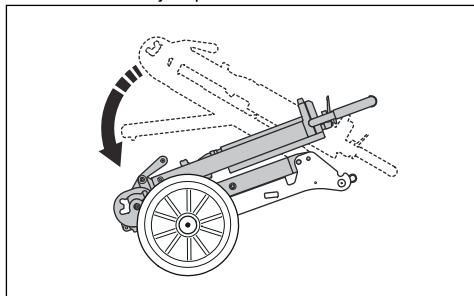

6. Držte riaditka, aby byl rám stabilní, a zvedněte podpěru ven a nahoru.

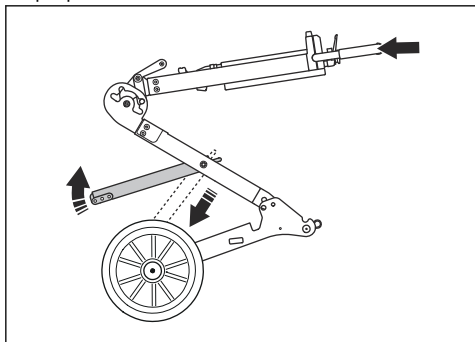

9. Přemístěním zajišťovací čepu a pojistného šroubu z polohy (A) do polohy (B) produkt zajistíte.

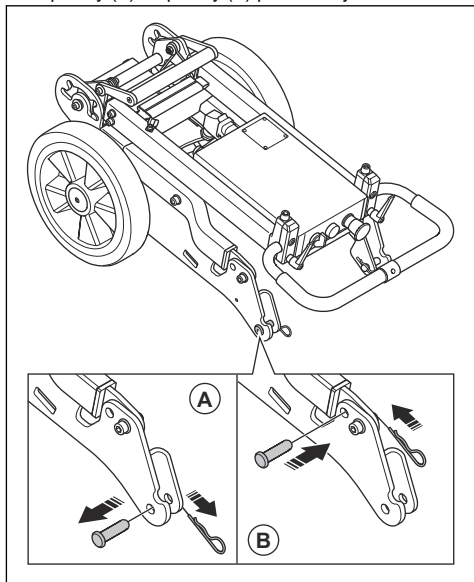

Skladování výrobku

- Skladujte výrobek na uzamčeném místě, aby se zamezilo přístupům dětí a neoprávněných osob.
- Uchovávejte výrobek na suchém a bezprašném místě.

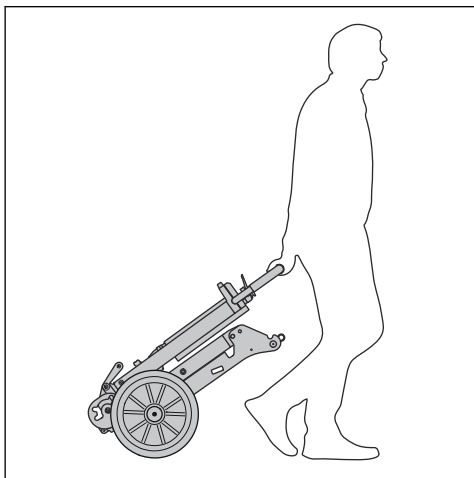

Technické údaje

Technické údaje

	Třífázový, 380–420 V	Třífázový, 440–480 V	Třífázový, 220–240 V	Jednofázový, 220–240 V	
Frekvence motoru, Hz	50	60	60	50	60
Výkon motoru, kW/hp	4,0/5,4	4,0/5,4	4,0/5,4	2,2/3,0	3,0/4,0
Jmenovitý proud, A	9	7	15	13	18
Nominální napětí, V	380–420	440–480	220–240	220–240	220–240
Hmotnost, kg/lb	133/293	133/293	133/293	120/265	133/293
Brusná šířka, mm/palce	515/20,3	515/20,3	515/20,3	515/20,3	515/20,3
Průměr brusného kotouče, mm/ pale	230/9	230/9	230/9	230/9	230/9
Brusný tlak, kg/lb	79/174	79/174	79/174	66/145	80/176
Otáčky – brusné kotouče, ot/min	560	670	670	540	440

Hladiny hluku

	Třífázový, 380–420 V	Třífázový, 440–480 V	Třífázový, 220–240 V	Jednofázový, 220–240 V	
Emise hluku¹ dB (A)					

¹ Emise hluku do okolí naměřené jako akustický výkon podle normy EN 60335-2-72. Očekávaná odchylka měření 2,5 dB(A).

	Třífázový, 380–420 V	Třífázový, 440–480 V	Třífázový, 220–240 V	Jednofázový, 220–240 V	
Hladina akustického výkonu L_{WA} (naměřená)	96	96	96	96	96
Hladiny hluku²dB (A)					
Hladina akustického tlaku na sluch obsluhy	81	81	81	81	81
Úroveň vibrací³m/s²					
Pravá rukojeť	1,3	1,3	1,3	1,3	1,3
Levá rukojeť	1,2	1,2	1,2	1,2	1,2

² Hladina akustického tlaku měřená podle normy EN 60335-2-72. Očekávaná odchylka měření 4 dB(A).

³ Úroveň vibrací podle normy EN 60335-2-72. Uváděná data o úrovni vibrací mají typickou statistickou odchylku (standardní odchylku) 1 m/s²

ES Prohlášení o shodě

ES Prohlášení o shodě

Společnost Husqvarna AB, SE-561 82 Huskvarna,
Švédsko, tel.: +46-36-146500, zcela zodpovědně
prohlašuje, že výrobek:

Popis	Zařízení pro leštění a broušení
Značka	Husqvarna
Typ/Model	PG 510
Identifikace	Výrobní čísla od roku 2019 a dále

je zcela ve shodě s následujícími směrnici a předpisy
EU:

Směrnice/předpis	Popis
2006/42/EC	„o strojních zařízeních“
2011/65EU	„o zakázaných látkách“

a že byly použity následující normy nebo technické
specifikace:

EN ISO 12100:2010

EN 60335-1:2012/A11:2014/A13:2017

EN 60335-2-72:2012

Partille, 10 April 2019

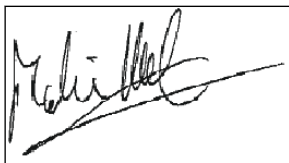

Martin Huber

Global R&D Director

Osoba odpovědná za technickou dokumentaci

Obsah

Úvod.....	21	Riešenie problémov.....	34
Bezpečnosť.....	23	Preprava a uskladnenie.....	35
Prevádzka.....	27	Technické údaje.....	37
Údržba.....	33	ES vyhlásenie o zhode.....	39

Úvod

Popis výrobku

Produkt je elektrická brúska určená na betónové povrchy rôznej tvrdosti. Rozsah brúsenia siaha od obrábania drsných povrchov až po hladšie konečné úpravy.

Produkt má napríklad tieto funkcie:

- Možnosť zloženia rámu na zjednodušenie prepravy.
- Kryt brúsnej hlavice, ktorý prispôsobuje pohyb povrchovej vrstve.
- Brúsna hlavica obsahuje 3 brúsne kotúče. Celá zostava obsahuje 6 segmenty na každom brúsnom kotúči.
- Kotúč so živicovým držiakom – držiak pre plastom spájané diamantové nástroje.

- K dispozícii ako 1-fázový alebo 3-fázový.
- Šírka brúsenia 515 mm.

Plánované použitie

Produkt používajte na brúsenie betónových povrchov s rôznou tvrdosťou, ako je napr. terazzo a kamenná dlažba.

Tento produkt je určený na mierne intenzívne komerčné prevádzkové činnosti na súkromných majetkoch a v malých obchodných priestoroch.



VÝSTRAHA: Výrobok nepoužívajte na iné účely.

Prehľad výrobku

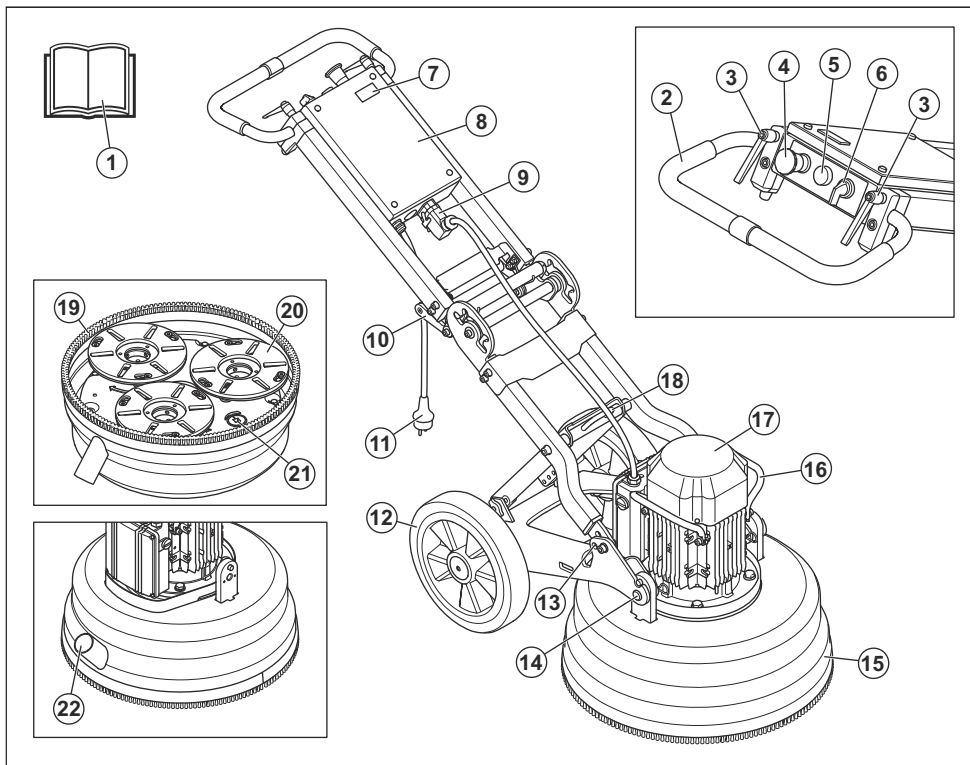

1. Návod na obsluhu
2. Držadlo/rukoväť
3. Zaisťovacie gombíky na nastavenie rukoväti
4. Núdzový vypínač
5. Indikátor preťaženia
6. Spínač zapnutia/vypnutia
7. Počítadlo hodín
8. Elektrický kryt
9. Pripojenie motorového kábla
10. Rukoväť pre otočný spoj
11. Napájacia zástrčka
12. Gumové kolieska
13. Funkcia uzamknutia
14. Zaisťovacia skrutka na pripojenie motora/brúsnej hlavice
15. Kryt brúsnej hlavice
16. Zdvíhacia páka, motor
17. Elektrický motor
18. Oko na zdvíhanie
19. Lišta kefy
20. Držiak nástrojov – 3 brúsne kotúče.

21. Spodná/dolná doska – brúsna hlavica
22. Pripojenie, hadica vysávača

Symbole na výrobku



UPOZORNENIE: Neopatrné alebo nesprávne používanie môže spôsobiť zranenie alebo usmrtenie obsluhy alebo iných osôb.



Pred používaním produktu si pozorne prečítajte návod na obsluhu a uistite sa, že porozumiete uvedeným pokynom.



Vždy si nasadte chrániče sluchu, chrániče očí a ochranu dýchania.



UPOZORNENIE! Prach môže spôsobiť problémy s dýchaním. Používajte ochranu dýchania. Nevdychujte výfukové plyny. Vždy zabezpečte dostatočné prúdenie vzduchu.

CE Tento produkt je v súlade s príslušnými smernicami ES.

Poznámka: Ostatné symboly/štítky na produkte obsahujú údaje v súlade so zvláštnymi požiadavkami certifikácie pre určité trhy.

Zodpovednosť za výrobok

V súlade s právnymi predpismi upravujúcimi zodpovednosť za výrobok nenesieme zodpovednosť za škody spôsobené naším výrobkom v dôsledku:

- nesprávne vykonanej opravy výrobku,
- opravy výrobku, pri ktorej neboli použité diely od výrobcu alebo diely schválené výrobcom,
- používania príslušenstva od iného výrobcu alebo príslušenstva, ktoré nie je schválené výrobcom,
- opravy výrobku, ktoré neboli vykonané v schválenom servisnom stredisku alebo schválenými kompetentnými osobami.

Bezpečnosť

Bezpečnostné definície

Výstrahy, upozornenia a poznámky slúžia na zdôraznenie mimoriadne dôležitých častí návodu.



VÝSTRAHA: Používa sa, ak pre obsluhu alebo osoby v okolí existuje nebezpečenstvo poranenia alebo smrti v prípade nedodržania pokynov v návode.



VAROVANIE: Používa sa, ak hrozí nebezpečenstvo poškodenia produktu, iných materiálov alebo okolitej oblasti v prípade nedodržania pokynov v návode.

Poznámka: Používa sa na poskytnutie informácií nad rámec nevyhnutných informácií v danej situácii.

Všeobecné bezpečnostné pokyny



VÝSTRAHA: Skôr než budete produkt používať, prečítajte si nasledujúce výstrahy. Uchovajte si všetky upozornenia a pokyny. Pri následnej práci si v prípade potreby pozrite údaje uvedené v upozorneniach a pokynoch.

- Časť s bezpečnostnými údajmi uvádza základné pokyny o správnom používaní produktu. Tieto informácie nikdy nenahrádzajú odborné zručnosti a skúsenosti. Ak sa ocitnete v situácii, v ktorej sa necítite bezpečne, prestaňte zariadenie používať a obráťte sa na profesionálnu podporu. Obráťte sa na svojho predajcu, servisného zástupcu alebo na operátora s dostatočnými skúsenosťami. Nepokúšajte sa vykonávať činnosti, pri ktorých nemáte istotu.
- Udržujte pracovnú oblasť čistú a dobre osvetlenú. Znížte tým nebezpečenstvo nehôd.
- Produkt používajte len na účely uvedené v tomto návode. Informácie uvádza *Plánované použitie na strane 21*.
- Používajte osobné ochranné pomôcky. Informácie uvádza *Osobné ochranné prostriedky na strane 24*.
- Nevzdďalujte sa od výrobku, keď je zapnutý motor.
- Kábel motora pripojte k elektrickej skrinii pred pripojením zástrčky.
- Nedovoľte operátorom používať produkt, ak si neprečítali obsah tohto návodu na obsluhu a neporozumeli jeho obsahu.
- Produkt spúšťajte len s pripojenou lištou kefy. Lišta kefy musí byť v tesnom kontakte s povrchom, najmä pri suchých prácach na povrchu.
- Skontrolujte, či lišta kefy nie je poškodená a či je čistá. Poškodenú lištu kefy vymeňte.
- Motor ponechajte zapnutý až do úplného zastavenia ventilátora.
- Ak sa vyžaduje kontrola procesu spustenia, zdvihnite brúsnu hlavicu.
- Produkt spúšťajte len vtedy, keď je brúsna hlavica položená na povrchu.



VÝSTRAHA: Skôr než budete produkt používať, prečítajte si nasledujúce výstrahy. Uchovajte si všetky upozornenia a pokyny pre budúce použitie.



VÝSTRAHA: Nadmerné vystavenie vibráciám môže spôsobiť narušenie krvného obehu alebo poškodenie nervov u osôb, ktoré majú zhoršený krvný obeh. Ak máte príznaky nadmerného vystavenia vibráciám, obráťte sa na svojho lekára. Príkladmi týchto symptómov sú: znecitlivenie, stratu citu, brnenie, pichanie, bolesť, strata sily, zmeny farby alebo stavu pokožky. Tieto symptómy sa bežne objavujú na prstoch, rukách a zápästiach.

- Zabezpečte, aby sa v pracovnej oblasti nachádzali len schválené osoby.
- Produkt nepoužívajte v oblastiach, kde môže dôjsť k požiaru alebo výbuchu.
- Po dokončení používania vždy demontujte diamantový nástroj.
- Dbajte na to, aby v prípade zdvihnutia produktu držiak nástrojov nerotoval. Po zastavení motora sa držiak nástrojov ešte chvíľu otáča.
- Pri demontáži diamantových nástrojov nechajte produkt vychladnúť a používajte ochranné rukavice. Diamantové nástroje sú po použití veľmi horúce.
- Na odstránenie prachu produkt pripojte k odsávaču prachu.
- Skontrolujte, či je produkt správne zostavený.
- Na zdvíhanie produktu vždy používajte oko na zdvíhanie na produkte.
- Produkt nepoužívajte, ak sú viditeľné známky poškodenia.
- Produkt spúšťajte len vtedy, keď sa brúsna hlavica dotýka povrchu, okrem prípadov, keď kontrolujete spínač zapnutia/vypnutia.
- Produkt používajte len zozadu s 2 rukami na rukoväti.
- Nepoužívajte produkt, ak ste pred použitím neabsolvovali príslušné školenie. Zabezpečte výškolenie všetkých operátorov.
- Zaisťte, aby sa v pracovnej oblasti nachádzali len oprávnené osoby. V opačnom prípade hrozí riziko vážneho poranenia.
- Dbajte na to, aby sa oblečenie, dlhé vlasy alebo šperky nezachytili v pohyblivých častiach.
- Počas používania musíte byť v bezpečnej a stabilnej polohe.
- Náhly príchod osôb a zvierat môže zabrániť bezpečnej prevádzke produktu. Produkt vždy používajte opatrne a pripravte sa na jeho zastavenie, ak to bude potrebné.
- Nedovoľte deťom, aby produkt používali alebo sa k nemu priblížili.
- Zaisťte, aby bola pri používaní produktu stále nablízku ďalšia osoba. Ak dôjde k nehode, môže vám v prípade potreby poskytnúť pomoc.
- Nikdy nepoužívajte tento produkt, ak ste unavení, chorí alebo ste pod vplyvom alkoholu, drog alebo liekov. Môže to zhoršiť váš zrak, úsudok alebo koordináciu.
- Nepoužívajte produkt, u ktorého sa zmenili jeho pôvodné technické špecifikácie.
- Vždy používajte schválené príslušenstvo. Ak potrebujete ďalšie informácie, obráťte sa na predajcu.
- Počas používania výrobku vždy používajte správne osobné ochranné prostriedky. Osobné ochranné prostriedky neznamenajú, že neexistuje nebezpečenstvo poranenia. V prípade nehody môžu osobné ochranné prostriedky znížiť závažnosť poranenia. Váš predajca vám pomôže pri výbere správnych prostriedkov.
- Počas používania produktu používajte schválené chrániče očí.
- Nepoužívajte voľné, ťažké a nevhodné oblečenie. Používajte oblečenie, ktoré vám umožňuje voľný pohyb.
- Používajte schválené ochranné rukavice, ktoré umožňujú pevné uchopenie.
- Používajte gumené ochranné rukavice, ktoré zabraňujú podráždeniu pokožky mokrym betónom.
- Používajte schválenú ochrannú prilbu.
- Počas používania produktu vždy používajte schválené chrániče sluchu. Dlhodobé pôsobenie hluku môže mať za následok stratu sluchu.
- Tento produkt vytvára prach a výpary, ktoré obsahujú nebezpečné chemikálie. Používajte schválenú ochranu dýchacích ciest.
- Používajte topánky s oceľovými špičkami a protišmykovými podrážkami.
- Uistite sa, že máte v blízkosti k dispozícii lekárníčku.
- Pri používaní produktu môžu vzniknúť iskry. Uistite sa, že máte v blízkosti k dispozícii hasiaci prístroj.

Elektrická bezpečnosť



VÝSTRAHA: Pri obsluhu elektrických produktov vždy existuje riziko zásahu elektrickým prúdom. Tento produkt nepoužívajte v zlých poveternostných podmienkach. Nedotýkajte sa bleskozvodov a kovových predmetov. Produkt vždy používajte spôsobom, ktorý je uvedený v tomto návode na obsluhu, aby ste predišli zraneniu.



VAROVANIE: Tento produkt spĺňa požiadavky smernice EN61000-3-11 a podlieha podmienenému pripojeniu k sieti. Pokyny na pripojenie produktu vám poskytne dodávateľ energie.

Produkt pripájajte iba k elektrickej sieti s odporom nižším ako 0,28 Ω. Informácie o hraničnom bode odporu systému vám poskytne dodávateľ energie.

Ak má elektrická sieť vyšší systémový odpor, môže dôjsť ku krátkodobému poklesu napätia pri spustení produktu. Môže to ovplyvniť prevádzku iných produktov, napríklad blikanie svetiel.

- Skontrolujte, či napájacie napätie, napätie poistiek a sieťové napätie zodpovedajú hodnote napätia uvedenej na výkonovom štítku produktu.



VÝSTRAHA: Skôr než budete produkt používať, prečítajte si nasledujúce výstrahy.

- Pred odpojením napájacej zástrčky produkt vždy zastavte.
- Produkt nepoužívajte, ak je poškodený kábel alebo zástrčka. Odovzdajte ho na opravu do schváleného servisného strediska. Poškodený kábel môže spôsobiť vážne poranenie a smrť.
- Kábel používajte správne. Nepoužívajte kábel na presúvanie, ťahanie alebo odpojenie produktu. Pri odpájaní držte napájací kábel za zástrčku.
- Produkt nepoužívajte vo vode s hĺbkami, pri ktorých môže dôjsť k namočeniu produktu. Zariadenie sa môže poškodiť a produkt môže byť pod prúdom a spôsobiť zranenie.
- Nedodávajte produktu viac vlhkosti, ako je vlhkosť dodávaná vodným systémom. Produkt chráňte pred dažďom. Vniknutie vody do elektrického náradia zvyšuje riziko zásahu elektrickým prúdom.
- Keď pripájate alebo odpájate pripojenie kábla motora a elektrickej skrine, vždy odpojte napájací kábel.
- Skontrolujte, či sú káble nepoškodené a sú v dobrom stave. Produkt nepoužívajte, ak je kábel poškodený. Opravu produktu zverte schválenému servisnému stredisku.
- Nepoužívajte namotaný predlžovací kábel, aby nedošlo k prehrievaniu.
- Počas používania produktu sa uistite, že je napájací kábel za vami. Zabráňte tak poškodeniu napájacieho kábla.
- Keď používate predlžovací kábel, používajte len schválené predlžovacie káble s dostatočnou dĺžkou.

Bezpečnostné zariadenia na výrobu



VÝSTRAHA: Skôr než budete produkt používať, prečítajte si nasledujúce výstrahy.

- Nepoužívajte produkt, ktorý má chybné bezpečnostné zariadenia.
- Pravidelne kontrolujte bezpečnostné zariadenia, pozrite si časť *Denná údržba na strane 33*. Ak sú bezpečnostné zariadenia chybné, obráťte sa na autorizovaného servisného zástupcu spoločnosti Husqvarna.
- Bezpečnostné zariadenia neupravujte.

Pokyny k uzemneniu produktu



VÝSTRAHA: Nesprávne pripojenie môže spôsobiť zásah elektrickým prúdom. Ak si nie ste istí, či je produkt správne uzemnený, obráťte sa na certifikovaného elektrikára.

Neupravujte napájaciu zástrčku tak, aby sa zmenili výrobné špecifikácie. Ak napájacía zástrčka nie je správna pre sieťovú zásuvku, nechajte certifikovaného elektrikára nainštalovať správnu sieťovú zásuvku. Dodržujte miestne predpisy a zákony.

Ak úplne nerozumiete pokynom týkajúcim sa uzemneného produktu, obráťte sa na certifikovaného elektrikára.

Tento produkt má uzemnený kábel a napájaciu zástrčku. Produkt vždy pripájajte k uzemnenej sieťovej zásuvke. Znížite tak riziko zásahu elektrickým prúdom v prípade poruchy.

S produktom nepoužívajte adaptéry.

Predlžovacie káble

- Označenie na predlžovacom kábli musí byť rovnaké alebo vyššie ako hodnota uvedená na výkonovom štítku produktu.
- Používajte uzemnené predlžovacie káble.
- Pri používaní elektrického nástroja vonku používajte predlžovací kábel vhodný na použitie vonku. Používanie napájacieho kábla určeného do vonkajšieho prostredia znižuje riziko zásahu elektrickým prúdom.
- Miesto pripojenia k predlžovaciemu káblu udržujte suché a nad zemou.
- Chráňte kábel pred horúčavou, olejom, ostrými hranami alebo pohybujúcimi sa časťami. Poškodené alebo príliš dlhé káble zvyšujú riziko zásahu elektrickým prúdom.

Spínač zapnutia/vypnutia

Spínač zapnutia/vypnutia sa používa na spustenie a zastavenie produktu.

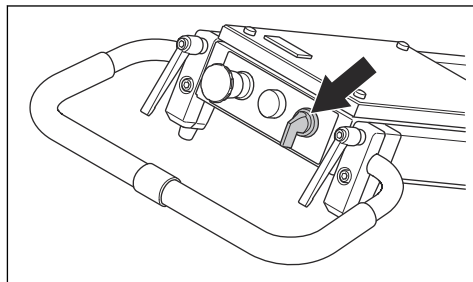

Kontrola spínača zapnutia/vypnutia

1. Tlačidlo núdzového zastavenia otočte v smere hodinových ručičiek, aby ste sa uistili, že je funkcia tlačidla núdzového zastavenia vypnutá.

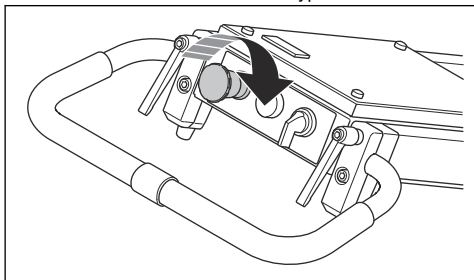

2. Zatlačením rukoväti nadol zdvihnete brúsnu hlavicu z podlahy.

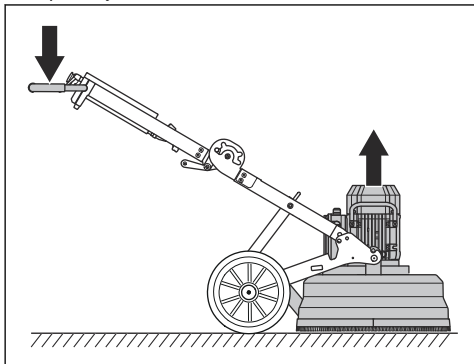

3. Prepnutím spínača zapnutia/vypnutia do polohy 1 naštartujte produkt.

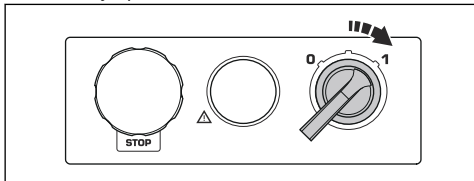

4. Počkajte 5 sekúnd, pričom nechajte produkt bežať na voľnoběžných otáčkach.
5. Prepnutím spínača zapnutia/vypnutia do polohy 0 zastavte produkt.

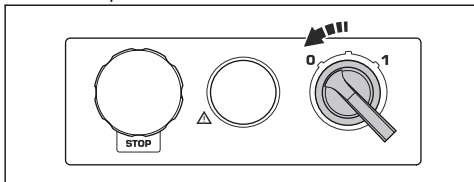

Núdzový vypínač

Núdzový vypínač slúži na rýchle zastavenie motora. Núdzový vypínač na produkte preruší prívod napájania.

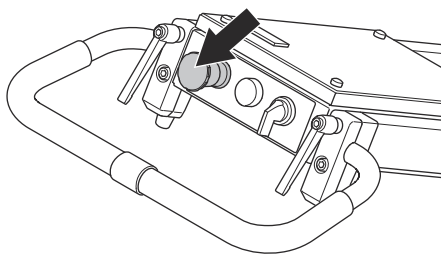

Kontrola núdzového zastavenia

1. Stlačte tlačidlo núdzového vypínača (A) a skontrolujte, či sa motor zastaví.

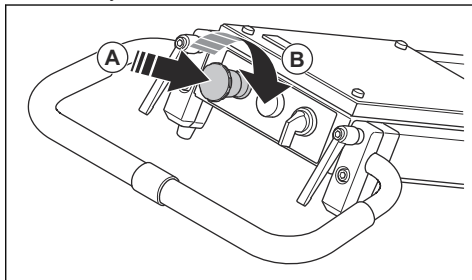

2. Otočením tlačidla núdzového vypínača v smere hodinových ručičiek (B) deaktivujete núdzový vypínač.

Bezpečnostné pokyny pre údržbu

- Udržiavajte všetky diely v dobrom stave a zabezpečte, aby boli všetky upnutia riadne utiahnuté.
- Produkt nepoužívajte, ak je poškodený. Vykonávajte bezpečnostné kontroly, údržby a dodržiavajte servisné pokyny uvedené v tomto návode. Všetky ostatné úkony údržby smie vykonávať len schválený servisný zástupca.
- Pri výmene diamantových nástrojov zastavte produkt. Otočte spínač zapnutia/vypnutia do polohy 0 a stlačte núdzový vypínač.
- Kontrolu alebo údržbu vykonávajte so zastaveným motorom a odpojenou napájacou zástrčkou.
- Pravidelne vykonávajte údržbu a kontrolujte, či produkt funguje správne. Pozrite si časť *Denná údržba na strane 33*

Prevádzka

Úvod



VÝSTRAHA: Pred používaním výrobku si musíte prečítať kapitolu o bezpečnosti a porozumieť informáciám, ktoré sa v nej uvádzajú.

Polohy produktu

Prevádzková poloha

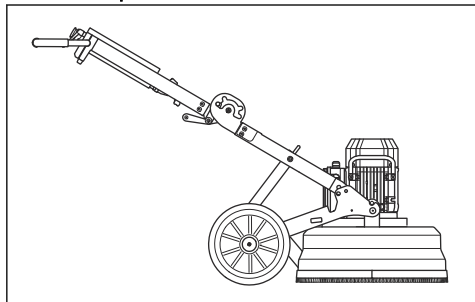

Servisná poloha



VAROVANIE: Produkt v servisnej polohe položte vždy na vodorovný povrch.

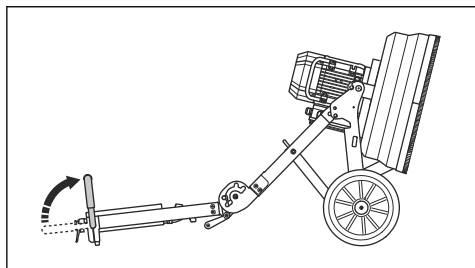

Naklonená transportná poloha

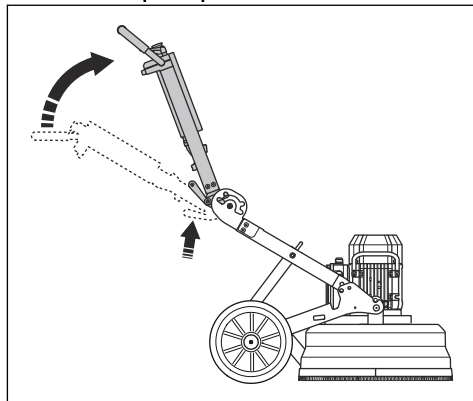

Zdvihnutá transportná poloha

Medzi motor a elektrickú skriňu umiestnite ochranu, aby nedošlo k poškodeniu produktu.

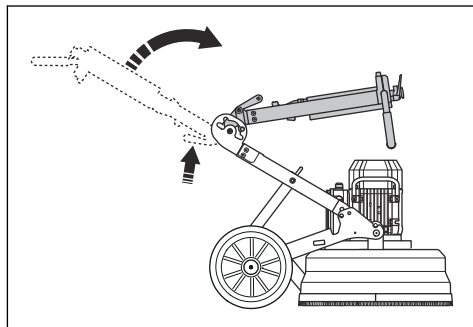

Nastavenie rúkaväti

Zaistovacie prvky rúkaväti sa používajú v smere hodinových ručičiek, proti smeru hodinových ručičiek alebo sú umiestnené v nečinnej polohe.

1. Povoľte upevňovacie skrutky (A) a nastavte rúkavät' (B) do nečinnnej polohy.

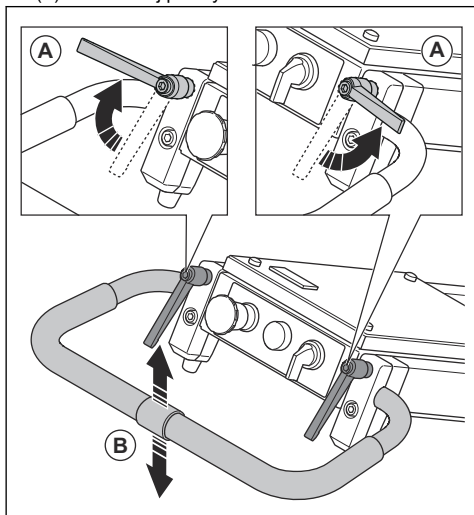

2. Utiahnite upevňovacie skrutky, aby sa táto poloha zaistila.
3. Keď je nastavená poloha rúkaväti, potiahnite upevňovacie skrutky nahor (A) a nastavte ich do nečinnnej polohy (B).

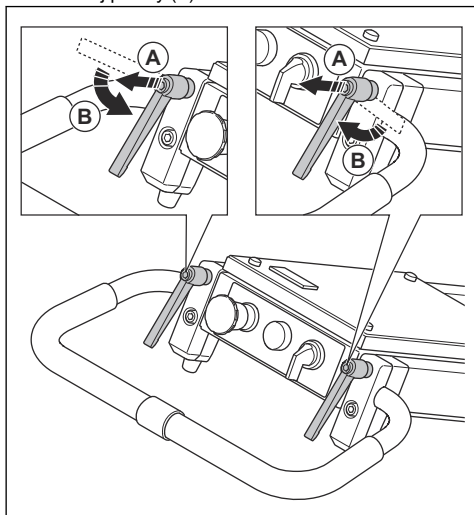

1. Vyberte poistné gombíky (A) a povoľte podporu (B).

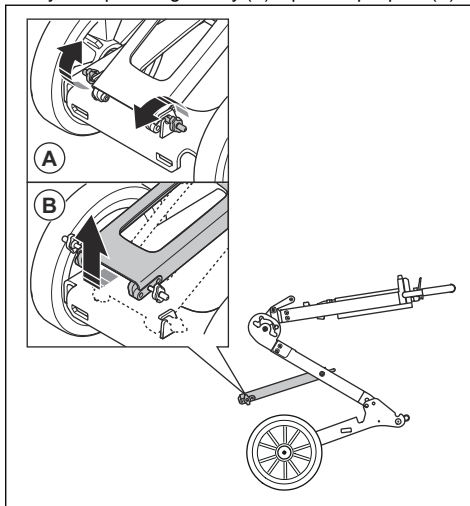

2. Držte rúkavät', aby bol rám stabilný a podporu vytiahnite von smerom nahor.

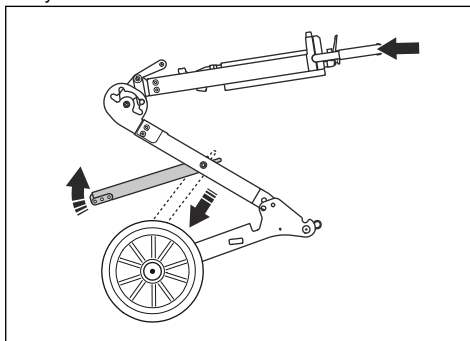

Nastavenie výšky rámu

Uhol rámu možno zmeniť, aby sa rozložila hmotnosť podvozka. Táto funkcia slúži na zníženie alebo zvýšenie tlaku na povrch pri brúsení.

Nastavením uhla dosiahnete vhodnú pracovnú polohu pre rôznych operátorov.

3. Vyberte vhodnú prevádzkovú polohu a utiahnite poistný gombík. Spodný otvor zvyšuje tlak pri brúsení a výšku rukoväti. Vrchný otvor znižuje tlak pri brúsení a výšku rukoväti.

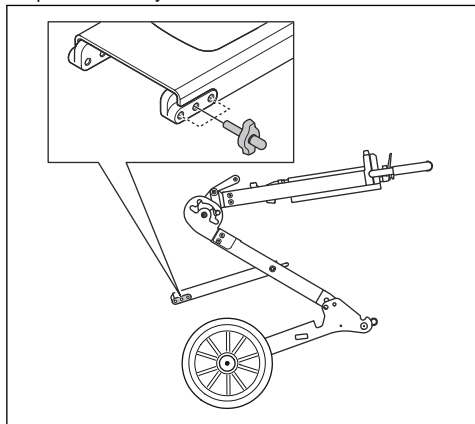

Výšky rukoväti

Poloha otvoru	Výška rukoväti, mm
Horná	765
Stredná	870
Dolná	960

Diamantové nástroje

Existuje mnoho typov diamantových nástrojov pre tento produkt. Obráťte sa na autorizované servisné stredisko alebo prejdite na lokalitu www.husqvarnacp.com, kde si môžete vybrať správny diamantový nástroj.

Inštalácia diamantových nástrojov

Inštalácia diamantových nástrojov na držiak nástrojov má vplyv na výkonnosť produktu. Dôležitý je typ diamantového nástroja spolu s počtom segmentov na diamantovom nástroji.

Na bežné operácie brúsenia, vyrovnávanie povrchu alebo ľahké odstraňovanie materiálu používajte diamantové nástroje s kovovým spojivom s 2 segmentmi.

Na zvýšenie tlaku diamantového nástroja použite diamantové nástroje s kovovým spojivom s 1 diamantovým segmentom. Táto verzia je určená na náročné odstraňovanie materiálu s veľkou silou.

Na najťažšie odstraňovanie materiálu odporúčame použiť nástroje, ktoré sa otáčajú len jedným smerom, s diamantovými špičkami PCD.

Poznámka: Nástroje Piranha™ umožňujú otáčanie len jedným smerom.

Diamantové nástroje s kovovým spojivom

Poznámka: Pri odstraňovaní povrchovej vrstvy alebo bežného betónu odporúčame 3 nástroje s 1 segmentom v každom kotúči s držiakom Redi Lock®.

- Použite kotúč s držiakom Redi Lock® na upevnenie diamantových nástrojov s kovovým spojivom.

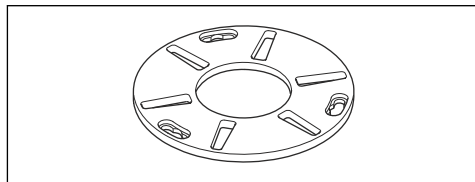

- Kotúč s držiakom Redi Lock® s polovičnou súpravou.

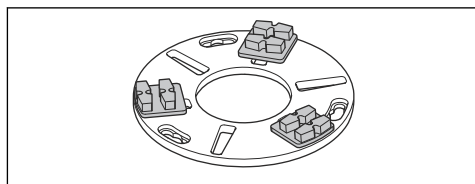

- Brúsna hlavica s polovičnou súpravou 3 brúsnych kotúčov.

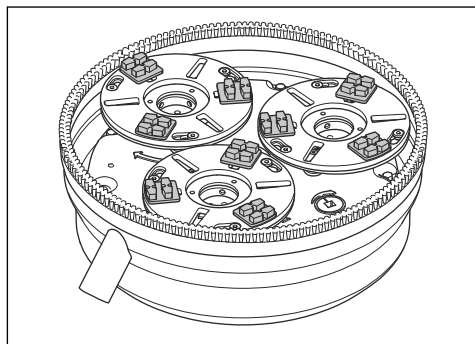

Diamantové nástroje so živicovým spojivom

- Použite kotúč so živicovým držiakom na upevnenie diamantových nástrojov s plastovým spojivom.

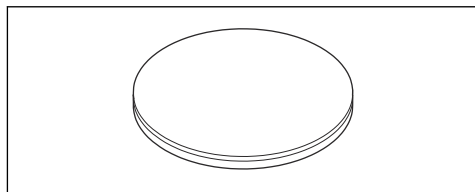

- Nástroj s plastovým spojivom upevnený na kotúč so živicovým držiakom.

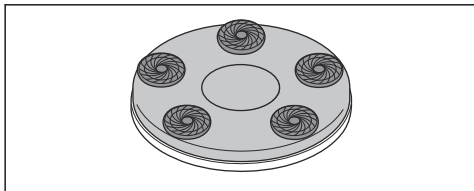

- Brúsna hlavica s 3 kotúčmi so živicovým držiakom a nástrojmi

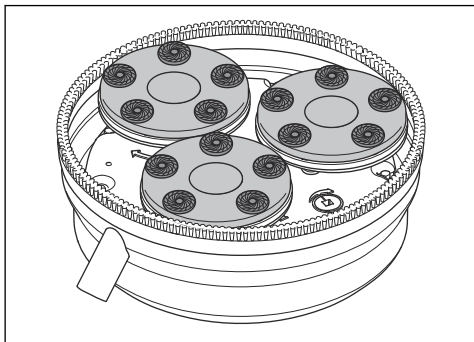

Postup pred používaním produktu

1. Pozorne si prečítajte tento návod na obsluhu a uistite sa, že ste porozumeli pokynom.
2. Vykonávajte dennú údržbu. Pozrite si časť *Údržba na strane 33*.
3. Skontrolujte, či je produkt správne zostavený a nie je poškodený.
4. Položte produkt na pracovnú plochu.
5. Uistite sa, či sú na držiaku nástrojov nainštalované diamantové nástroje a či sú pevne pripevnené.
6. Pripojte odsávač prachu k produktu. Pozrite si časť *Pripojenie odsávača prachu na strane 32*
7. Upravte rukoväť na nastavenie potrebnej pracovnej výšky.
8. Pred pripojením produktu k elektrickej zásuvke skontrolujte, či je kábel motora pripojený k elektrickej skriní.
9. Pripojte napájaciu zástrčku produktu do sieťovej zásuvky.

10. Núdzový vypínač otočte v smere hodinových ručičiek, aby ste sa uistili, že je funkcia núdzového zastavenia vypnutá.

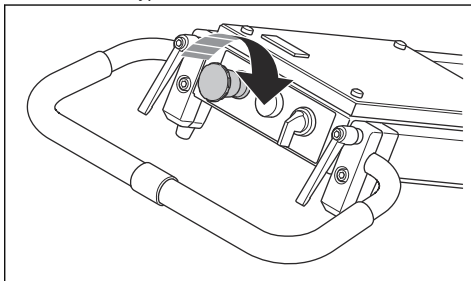

11. Uistite sa, či viete, v ktorom smere sa motor otáča.

Zmena smeru otáčania motora



VAROVANIE: Nástroje Piranha umožňujú otáčanie len jedným smerom.

1. Pozrite sa na šípku, aby ste zistili, ktorým smerom sa motor otáča.

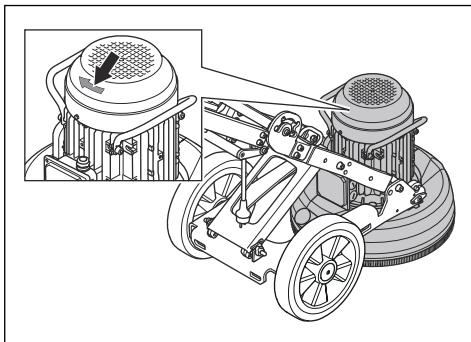

- Otočením 2 kolíkov v napájacej zástrčke opačným smerom zmeňte smer otáčania motora. Tento postup možno využiť len v 3-fázovom prevedení.

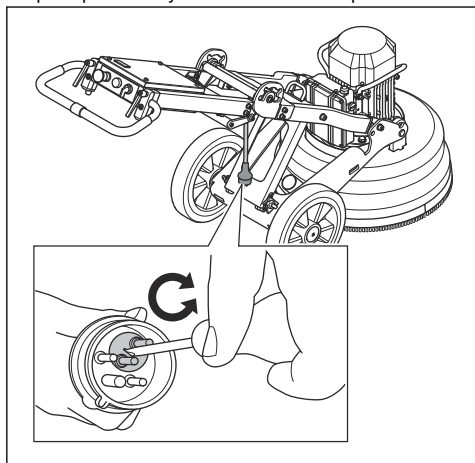

Zapnutie produktu

- Mierne zatlačte na rukoväť, aby ste zdvihli brúsnu hlavicu z povrchu približne o 1 mm. Tým sa zníži tlak na povrch. Brúsnu hlavicu z povrchu úplne nezdvíhajte.

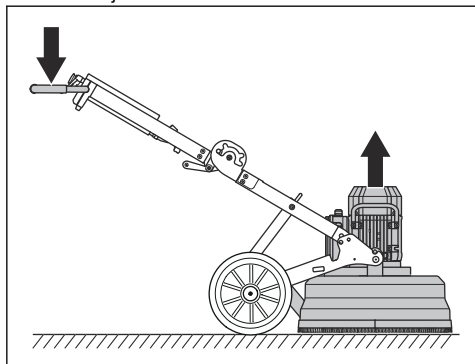

- Prepnite spínač zapnutia/vypnutia do polohy 1, čím naštartujete výrobok. Za menej než 5 sekúnd bude výrobok pracovať na voľnoběžných otáčkach.

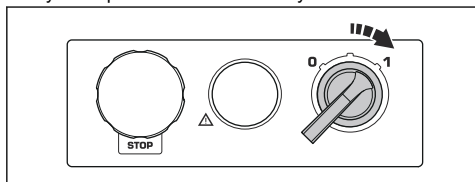

Vypnutie výrobku



VAROVANIE: Po zastavení motora nezdvíhajte držiak nástrojov z povrchu. Držiak nástrojov sa po zastavení motora ešte chvíľu otáča. Do vzduchu môže uniknúť veľké množstvo prachu a povrch sa môže poškodiť.



VAROVANIE: Ak brúsíte lepkavý asfalt, farbu alebo podobný materiál, po zastavení držiaka nástrojov mierne zdvihnite prednú časť produktu. Produkt sa môže prilepiť na lepidlo povrch, ak ho nezdvihnete.

- Prepnutím spínača zapnutia/vypnutia do polohy 0 zastavte motor.

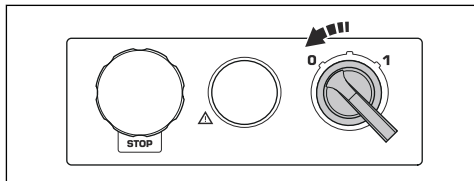

- Držiak nástrojov udržiavajte položený na povrchu. Dbajte na to, aby sa pred zdvihnutím produktu držiak nástrojov neotáčal.
- Vytiahnite napájaciu zástrčku.

Výmena diamantových nástrojov



VÝSTRAHA: Odpojte elektrickú zástrčku.



VÝSTRAHA: Použite ochranné rukavice, pretože diamantové nástroje môžu byť veľmi horúce.

- Otočte spínač zapnutia/vypnutia do polohy 0 a odpojte napájaciu zástrčku, aby sa produkt zastavil.

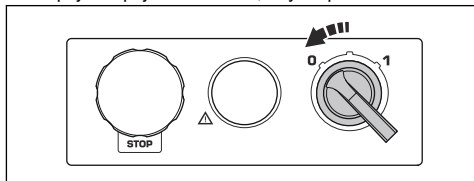

2. Stačte núdzový vypínač.

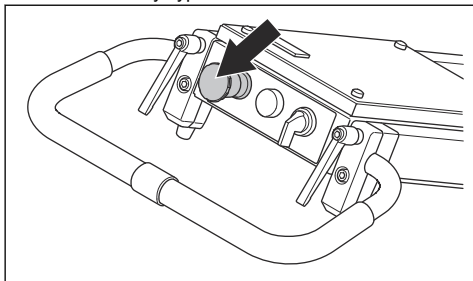

3. Umiestnite produkt do servisnej polohy.

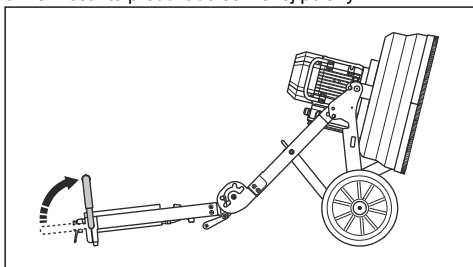

4. Na demontáž diamantových nástrojov použite kladivo.

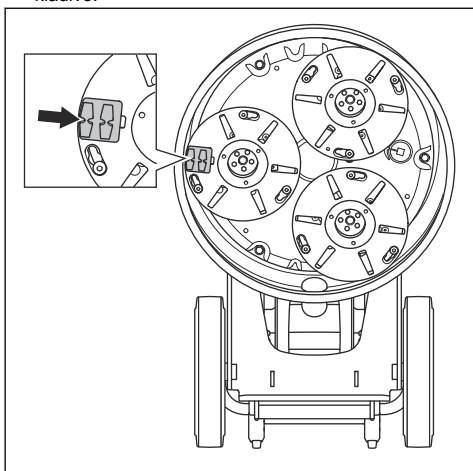

5. Do držiaka upevnite nové diamantové nástroje.

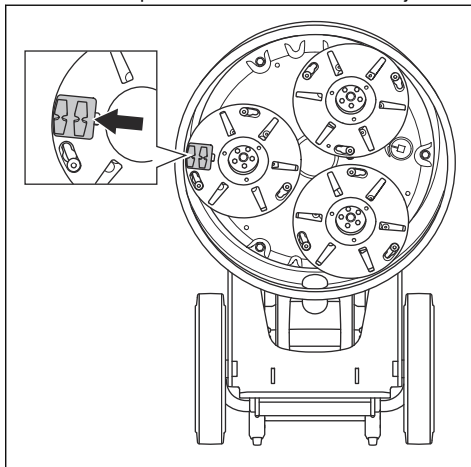

6. Keď sú diamantové nástroje na mieste, nastavte produkt do prevádzkovej polohy.

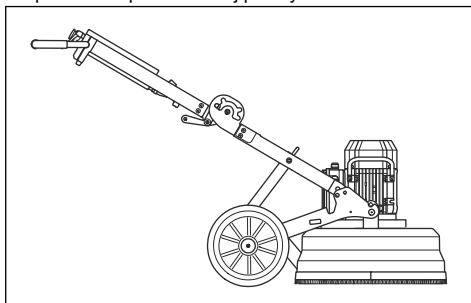

Pripojenie odsávača prachu

Použite systém na odsávanie prachu Husqvarna.

1. Pripojte odsávač prachu k produktu. Použite hadicu s priemerom 50 mm (2 palce).

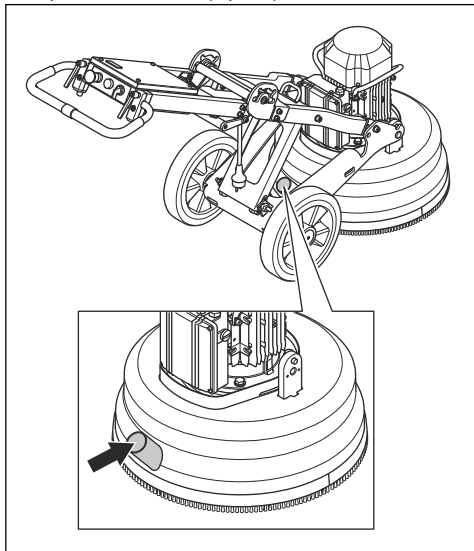

2. Skontrolujte, či sú filtre v odsávači prachu čisté a nepoškodené. Sledujte množstvo prachu počas prevádzky.

Údržba

Úvod



VÝSTRAHA: Pred vykonávaním akejkoľvek údržby si musíte prečítať kapitolu o bezpečnosti a porozumieť jej.

Údržba a opravné práce na výrobku si vyžadujú špeciálne školenie. Zaručujeme dostupnosť profesionálnych opravných prác a údržby. Ak váš predajca nie je servisný zástupca, kontaktujte predajcu, ktorý vám poskytne informácie o najbližšom servisnom zástupcovi.

Denná údržba

Denná údržba pozostáva z čistenia produktu. Taktiež vykonávate kontrolu elektrického napájania, lišty kefy a držiaka brúsnych nástrojov.

Čistenie produktu



VAROVANIE: Zablokovaný prívod vzduchu znižuje výkonosť produktu a môže spôsobiť, že sa motor bude príliš zahrievať.

- Pred čistením, údržbou alebo montážou produktu vždy vytiahnite zástrčku zo sieťovej zásuvky.
- Na konci pracovného dňa vždy vyčistíte všetko vybavenie. Na čistenie produktu nepoužívajte vysokotlakový čistič.

- Odstráňte materiál blokujúci všetky vzduchové otvory. Produkt musí byť dostatočne vychladnutý.

Kontrola elektrického napájania



VÝSTRAHA: Nepoužívajte poškodené káble. Poškodený kábel môže spôsobiť vážne poranenie alebo smrť.

- Uistite sa, že sú napájací kábel a predĺžovací kábel neporušené a v dobrom stave.
- Produkt nepoužívajte, ak je napájací kábel poškodený. Opravu produktu zverte schválenému servisnému stredisku.

Kontrola lišty kefy

- Skontrolujte, či je lišta kefy úplná.
- Skontrolujte, či sa lišta kefy dotýka povrchu.

Kontrola držiaka brúsnych nástrojov



VAROVANIE: Stav držiaka brúsnych nástrojov je dôležitý z hľadiska výkonu a bezpečnosti.

1. Vyberte brúsne kotúče (A) a držiaky nástrojov (B).

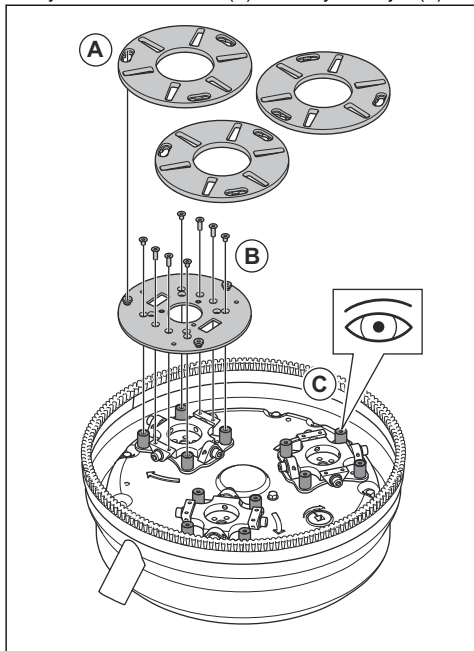

2. Skontrolujte, či držiak brúsnych nástrojov nie je poškodený, a či gumené valčeky (C) nie sú poškodené.
3. V prípade potreby vymeňte gumené valčeky.

Riešenie problémov

Produkt sa nedá spustiť

- Uistite sa, že nie je poškodené napájanie ani napájacie káble.
- Preskúmajte núdzový vypínač. Otočte tlačidlo v smere hodinových ručičiek, aby sa núdzové zastavenie uvoľnilo.
- Skontrolujte indikátor preťaženia. Ak indikátor preťaženia svieti, nechajte motor niekoľko minút vychladnúť, až kým sa automaticky neobnoví prevádzkyschopný stav produktu.

Produkt nie je ľahké udržať

- Na produkte je nainštalovaný príliš malý počet diamantových nástrojov.
- Zvolený typ diamantového nástroja nie je správny pre daný povrch.
- Motor používa na prevádzku vysoký prúd.
- Použite odporúčaný počet diamantových nástrojov na zníženie sily pôsobiacej na produkt a operátora. Pozrite si časť *Diamantové nástroje na strane 29*.

Produkt sa neočakávane pohybuje

- Uistite sa, že sú všetky diamantové nástroje správne nainštalované a že majú všetky rovnakú výšku.

Produkt sa po chvíli zastaví

- Ak je produkt preťažený, aktivuje sa ochrana pred preťažením a motor sa zastaví.
- Znížte zaťaženie. Spodný otvor slúži na vyššiu polohu rukoväti a vyšší tlak pri brúsení. Horný otvor slúži na nižšiu polohu rukoväti a menší tlak pri brúsení.
- Produkt sa znova spustí po približne jednej minúte, keď sa teplota motora zníži na bežnú úroveň.
- Skontrolujte, či predlžovacie káble nie sú príliš krátke.

Produkt sa zastaví počas spúšťania

Pre dobrý výkon motora je potrebné správne napájacie napätie. Príliš dlhé predlžovacie káble alebo príliš malý prierez kábla znižujú výkon motora počas prevádzky.

- Pri preťažení motora sa rozsvieti kontrolka preťaženia. Počkajte 2 minúty a skúste znova. Ak to nepomôže, obráťte sa na autorizovanú servisnú dielňu.
- Skontrolujte, či predlžovacie káble nie sú príliš krátke.

Preprava a uskladnenie

Nastavenie produktu do transportnej polohy

Počas prepravy chráňte produkt nejakým druhom ochranného materiálu. Ochranný materiál ma chrániť produkt pred poveternostnými vplyvmi, ako je dážď a sneh.

Tento produkt možno rozdeliť na 2 súčasti. Vďaka tomu je preprava jednoduchšia.

Produkt vždy presúvajte pomocou zdvíhacieho oka a rukoväti.

1. Odpojte kábel motora od elektrickej skrine (A).

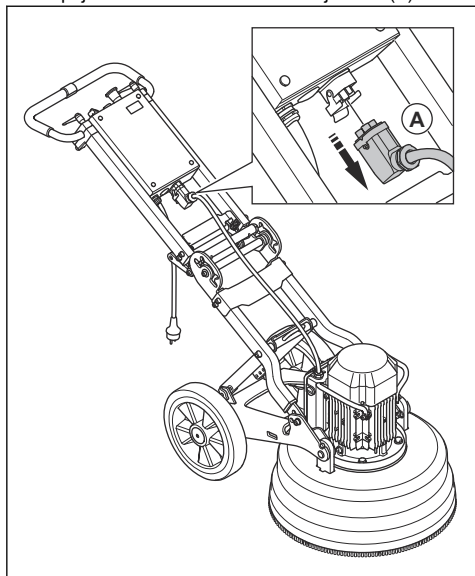

2. Vytiahnite poistné kolíky (A) a demontujte poistné skrutky (B) na oboch stranách brúsnej hlavy.

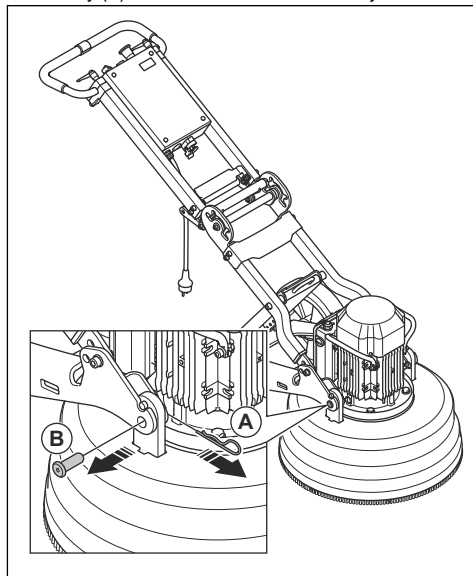

3. Demontujte podvozok od brúsnej hlavy.

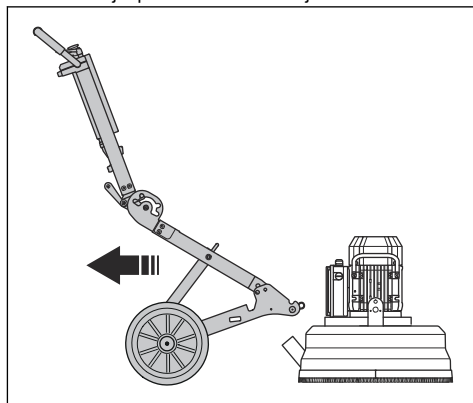

4. Zatláče rukovät' na hlavnom závесе a súčasne sklopte vrchný rám smerom dopredu. Produkt je v polohe určenej na zdvíhanie.

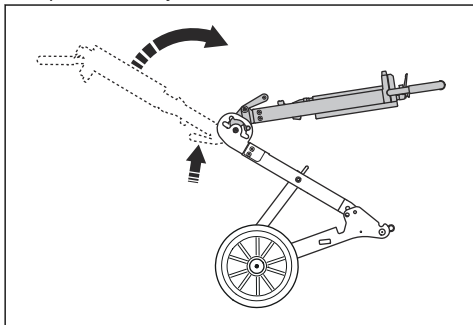

5. Vyberte poistné gombíky (A) a povoľte podperu (B).

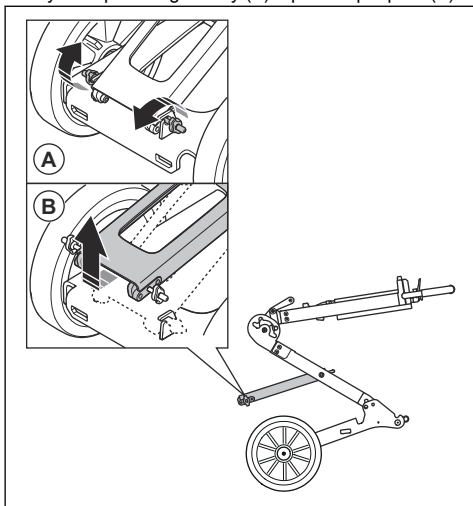

6. Držte rukovät', aby bol rám stabilný a podperu vytiahnite von smerom nahor.

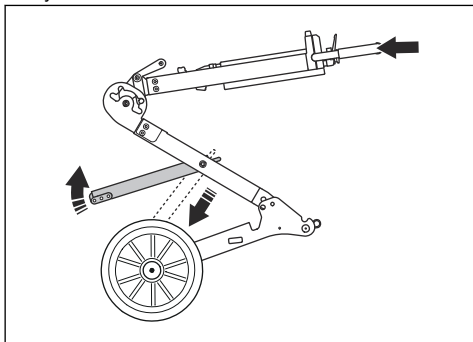

7. Rukovät' držte jednou rukou v mieste stredového závesu. Výrobok sa tak sklopí do sklopanej polohy.

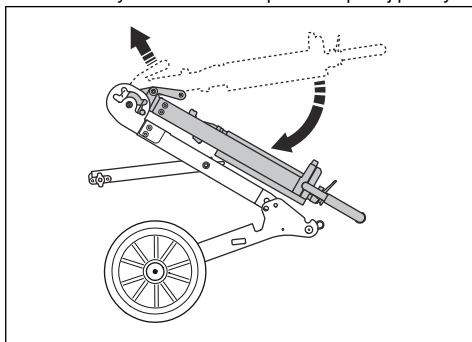

8. Pri sklápaní výrobku postupujte opatrne.

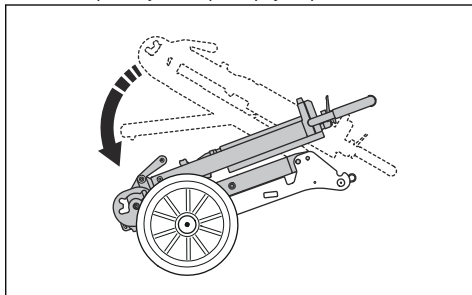

9. Presuňte poistný kolík a poistnú skrutku z polohy (A) do polohy (B) a výrobok zaistíte.

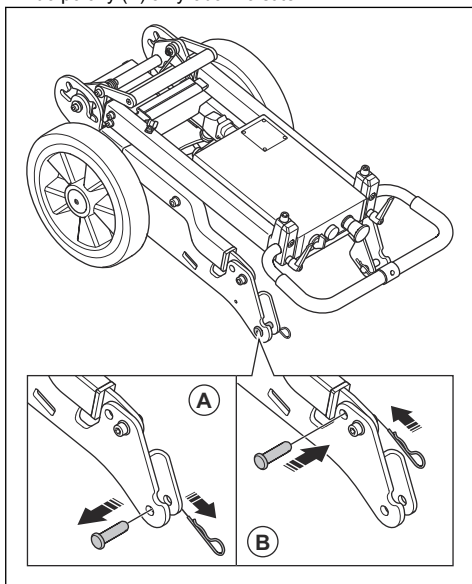

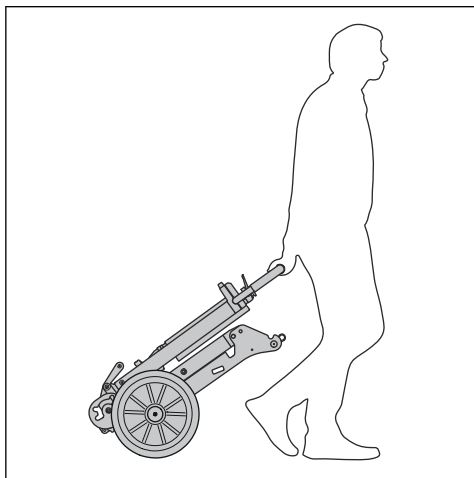

Skladovanie produktu

- Výrobok skladujte v uzamknutom priestore mimo dosahu detí a neoprávnených osôb.
- Výrobok skladujte na suchom mieste, ktoré je chránené pred mrazom.

Technické údaje

Technické údaje

	Trojfázové, 380 – 420 V	Trojfázové, 440 – 480 V	Trojfázové, 220 – 240 V	Jednofázové, 220 – 240 V	
Frekvencia motora, Hz	50	60	60	50	60
Výkon motora, kW/hp	4,0/5,4	4,0/5,4	4,0/5,4	2,2/3,0	3,0/4,0
Menovitý prúd, A	9	7	15	13	18
Menovité napätie, V	380 – 420	440 – 480	220 – 240	220 – 240	220 – 240
Hmotnosť, kg/lbs	133/293	133/293	133/293	120/265	133/293
Šírka brúsenia, mm/palce	515/20,3	515/20,3	515/20,3	515/20,3	515/20,3
Priemer brúsneho kotúča, mm/ palce.	230/9	230/9	230/9	230/9	230/9
Brúsny tlak, kg/lbs	79/174	79/174	79/174	66/145	80/176
Rýchlosť otáčania – brúsne kotú- če, ot./min	560	670	670	540	440

Úrovně hlučnosti

	Trojfázové, 380 – 420 V	Trojfázové, 440 – 480 V	Trojfázové, 220 – 240 V	Jednofázové, 220 – 240 V	
Emisie hluku⁴dB(A)					
Úroveň hlučnosti L _{WA} (namera- ná)	96	96	96	96	96
Úrovně hlučnosti⁵dB(A)					
Hladina akustického tlaku pri uchu operátora	81	81	81	81	81
Úrovně vibrácií⁶m/s²					
Pravá rukoväť	1,3	1,3	1,3	1,3	1,3
Ľavá rukoväť	1,2	1,2	1,2	1,2	1,2

⁴ Emisia hluku do okolia sa meria ako akustický výkon podľa smernice EN 60335-2-72. Predpokladaná neistota merania 2,5 dB(A).

⁵ Hladina akustického tlaku podľa normy EN 60335-2-72. Predpokladaná neistota merania 4 dB(A).

⁶ Stupeň vibrácií podľa smernice EN 60335-2-72. Uvádzané údaje pre stupeň vibrácií majú typický štatistický rozptyl (štandardnú odchýlku) 1 m/s².

ES vyhlásenie o zhode

ES vyhlásenie o zhode

My, spoločnosť Husqvarna AB, SE-561 82 Huskvarna,
Švédsko, tel.: +46- 36-146500, vyhlasujeme s plnou
zodpovednosťou, že výrobok:

Popis	Zariadenie na leštenie a brúsenie
Značka	Husqvarna
Typ/model	PG 510
Identifikácia	Výrobné čísla od roku 2019 a novšie

plne spĺňa nasledujúce smernice a nariadenia EÚ:

Smernice/Nariadenia	Popis
2006/42/EC	„o strojových zariadeniach“
2011/65/EU	„o obmedzení používania určitých nebezpečných látok“

a že sa pri ňom uplatňujú nasledujúce normy a
technické špecifikácie;

EN ISO 12100:2010

EN 60335-1:2012/A11:2014/A13:2017

EN 60335-2-72:2012

Partille, 10 April 2019

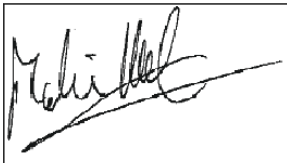

Martin Huber

Globálny riaditeľ výskumu a vývoja

Zodpovedný za technickú dokumentáciu

SPIS TREŚCI

Wstęp.....	40	Rozwiązywanie problemów.....	53
Bezpieczeństwo.....	42	Transport i przechowywanie.....	54
Obsługa.....	46	Dane techniczne.....	56
Przegląd.....	52	Deklaracja zgodności WE.....	58

Wstęp

Opis produktu

Produkt jest szlifierką do powierzchni betonowych o różnych twardościach. Zakres szlifowania: od zgrubnego do wykończeniowego.

Cechy produktu:

- Rama, która może być składana na czas transportu.
- Pokrywa głowicy szlifującej, która dostosowuje ruch do warstwy powierzchniowej.
- Głowica szlifująca ma 3 tarcze ściernie. Pełen zestaw obejmuje 6 segmentów na każdej tarczy ścierniej.
- Talerz szlifierski, uchwyt do narzędzi diamentowych ze spoiwem z tworzywa sztucznego.

- Dostępny w wersji 1- lub 3-fazowej.
- Szerokość szlifowania w 515 mm.

Przeznaczenie

Produkt służy do szlifowania powierzchni betonowych o różnej twardości, takich jak: lastryko i płytki kamienne.

Produkt jest przeznaczony do lekkich prac wykonawczych w pomieszczeniach mieszkalnych i małych pomieszczeniach użytkowych.



OSTRZEŻENIE: Nie używać produktu do innych zadań.

Przegląd produktu

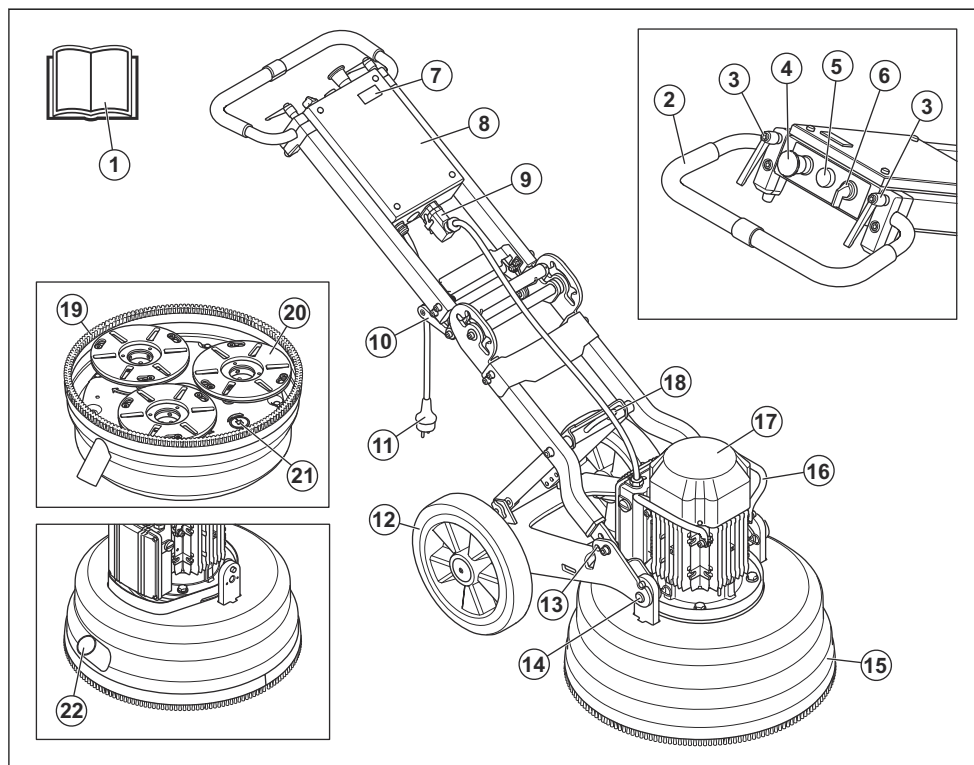

1. Instrukcja obsługi
2. Uchwyt / uchwyt sterowniczy
3. Pokrętła blokujące do regulacji uchwytu sterowniczego
4. Zatrzymanie awaryjne
5. Kontrolka zabezpieczenia przeciążeniowego
6. Wyłącznik
7. Licznik motogodzin
8. Obudowa elementów układu elektrycznego
9. Złącze kabla silnika
10. Uchwyt ze złączem kątowym
11. Wtyczka zasilania
12. Gumowe kółka
13. Funkcja blokady
14. Śruba blokująca do mocowania silnika elektrycznego / głowicy szlifierskiej
15. Pokrywa głowicy szlifierskiej
16. Uchwyt do podnoszenia, silnik elektryczny
17. Silnik elektryczny
18. Ucho do podnoszenia
19. Osłona ze szczotkowym obrzeżem

20. Głowica planetarna — 3 tarcze ściernie
21. Spodnia/dolna płyta — głowica szlifierska
22. Podłączenie, wąż odkurzacza

Symbole znajdujące się na produkcie



OSTRZEŻENIE! Następnstwem nieuważnej lub nieprawidłowej obsługi mogą być obrażenia lub śmierć użytkownika lub innych osób.



Przed użyciem produktu należy dokładnie i ze zrozumieniem przeczytać instrukcję.



Zawsze stosować ochronę słuchu, ochronę oczu i ochronę dróg oddechowych.



OSTRZEŻENIE! Pył może powodować problemy z oddychaniem. Stosować środki ochrony dróg oddechowych. Nie wdychać

dymów wylotowych. Zapewniać dobry przepływ powietrza.



Niniejszy produkt jest zgodny z mającymi zastosowanie dyrektywami WE.

Uwaga: Pozostałe symbole/naklejki samoprzylepne umieszczone na produkcie dotyczą specjalnych wymogów certyfikacyjnych dla niektórych rynków.

- produkt jest nieprawidłowo naprawiany.
- produkt jest naprawiany przy użyciu części niepochodzących od producenta lub niezatwierdzonych przez producenta.
- produkt jest wyposażony w akcesoria niepochodzące od producenta lub niezatwierdzone przez producenta.
- produkt nie jest naprawiany w autoryzowanym centrum serwisowym lub przez autoryzowaną placówkę.

Odpowiedzialność za produkt

Zgodnie z przepisami dotyczącymi odpowiedzialności za produkt nie ponosimy odpowiedzialności za szkody spowodowane przez nasz produkt, jeśli:

Bezpieczeństwo

Definicje dotyczące bezpieczeństwa

Ostrzeżenia, uwagi i informacje są używane do zwrócenia uwagi na szczególnie ważne sekcje instrukcji obsługi.



OSTRZEŻENIE: Stosuje się, gdy istnieje ryzyko poważnych obrażeń lub śmierci operatora albo osób postronnych w wyniku nieprzestrzegania instrukcji obsługi.



UWAGA: Stosuje się, gdy istnieje ryzyko uszkodzenia produktu, innych materiałów lub otoczenia w wyniku nieprzestrzegania instrukcji obsługi.

Uwaga: stosuje się, aby przekazać więcej informacji, które są przydatne w danej sytuacji.

- Utrzymywać miejsce pracy w czystości i w dobrym oświetleniu, co zmniejsza zagrożenie wypadkowe.

Instrukcje bezpieczeństwa dotyczące obsługi



OSTRZEŻENIE: Przed rozpoczęciem użytkowania produktu przeczytać następujące ostrzeżenia. Zachować wszystkie ostrzeżenia i instrukcje do wykorzystania w przyszłości.



OSTRZEŻENIE: Narażenie operatora na nadmierne działanie drgań może powodować uszkodzenia układu krążenia i układu nerwowego, szczególnie u osób z niewydolnością układu krążenia. Zwrócić się do lekarza w przypadku rozpoznania u siebie objawów dolegliwości somatycznych, których przyczyną może być wystawienie na nadmierne drgania. Przykładem takich symptomów jest drętwienie, utrata czucia, mrowienie, kłucie, ból, utrata sił, zmiany koloru skóry lub jej stanu. Objawy te zazwyczaj są odczuwalne w palcach, dłoniach i nadgarstkach.

Ogólne zasady bezpieczeństwa



OSTRZEŻENIE: Przed rozpoczęciem użytkowania produktu przeczytać następujące ostrzeżenia. Zachować wszystkie ostrzeżenia i instrukcje. Zapoznać się z ostrzeżeniami i instrukcjami dotyczącymi przyszłych prac, o ile jest to konieczne.

- Rozdział dotyczący bezpieczeństwa zawiera podstawowe wskazówki dotyczące prawidłowego używania produktu. Podane informacje nie stanowią alternatywy dla wiedzy zawodowej i doświadczenia. Jeśli operator znajdzie się w sytuacji, w której nie czuje się bezpiecznie, należy zatrzymać urządzenie i uzyskać profesjonalne wsparcie. Skontaktować się ze sprzedawcą, przedstawicielem serwisu lub z doświadczonym operatorem. Nie podejmować się prac przekraczających kwalifikacje!

- Produktu należy używać wyłącznie do zadań opisanych w niniejszej instrukcji. Patrz *Przeznaczenie na stronie 40*.
- Stosować środki ochrony osobistej. Patrz *Środki ochrony osobistej na stronie 43*.
- Nie odchodzić od maszyny, gdy jej silnik pracuje.
- Podłączyć przewód silnika do obudowy elementów układu elektrycznego przed podłączeniem wtyczki.
- Nie pozwalać innym operatorom używać produktu, o ile nie przeczytali ze zrozumieniem niniejszej instrukcji obsługi.
- Uruchać produkt wyłącznie z założonym paskiem ze szczotką. Pasek ze szczotką musi przylegać

- ściśle do powierzchni, szczególnie podczas obróbki suchych powierzchni.
- Sprawdzić, czy pasek ze szczotką nie jest uszkodzony i czy jest czysty. Wymienić uszkodzony pasek ze szczotką.
 - Pozostawić silnik włączony aż do całkowitego zatrzymania wentylatora.
 - Podnosić głowicę szlifującą, jeśli konieczna jest kontrola procedury rozruchu.
 - Uruchamiać produkt tylko wtedy, gdy głowica szlifująca znajduje się na powierzchni.
 - Sprawdzić, czy tylko upoważnione osoby znajdują się w obszarze roboczym.
 - Nie należy używać produktu w obszarach, w których występuje zagrożenie pożarem lub wybuchem.
 - Narzędzie diamentowe należy zawsze demontować po każdej pracy.
 - Po podniesieniu produktu należy sprawdzić, czy płyta narzędziowa się nie obraca. Płyta narzędziowa obraca się przez pewien czas po wyłączeniu silnika.
 - Przed wymontowaniem narzędzia diamentowego należy zaczekać na schłodzenie się produktu i stosować rękawice ochronne. Po pracy narzędzia diamentowe są bardzo gorące.
 - Zapewnić podłączenie produktu do odpylacza w celu usuwania pyłu.
 - Sprawdzać, czy produkt jest odpowiednio zmontowany.
 - Do podnoszenia produktu należy zawsze używać ucha do podnoszenia.
 - Nie używać produktu, jeśli widoczne są oznaki uszkodzenia.
 - Uruchamiać produkt tylko wtedy, gdy głowica szlifująca dotyka powierzchni, o ile nie jest sprawdzany wyłącznik.
 - Obsługiwać produkt wyłącznie od tyłu, trzymając uchwyt dwoma rękami.
 - Nie używać produktu przed przeszkoleniem z obsługi produktu. Sprawdzić, czy wszyscy operatorzy zostali przeszkoleni.
 - Dopilnować, aby w obszarze roboczym nie znajdowały się osoby niepowołane, ponieważ występuje tam zagrożenie poważnymi obrażeniami.
 - Zachować ostrożność, ponieważ ubranie, biżuteria lub długie włosy mogą zostać pochwycone przez elementy ruchome.
 - Zapewnić bezpieczną i stabilną postawę podczas pracy.
 - Nagłe pojawienie się osób i zwierząt może uniemożliwić bezpieczną obsługę produktu. Używać produktu ostrożnie i być przygotowanym do zatrzymania produktu, jeśli jest to konieczne.
 - Dzieci nie mogą używać produktu ani przebywać w jego pobliżu.
 - Podczas korzystania z produktu należy zapewnić, aby w pobliżu była zawsze jedna osoba więcej. W razie wypadku można będzie otrzymać pomoc, gdy będzie to konieczne.

- Osoba, która jest zmęczona, chora lub znajduje się pod wpływem alkoholu, narkotyków lub leków, nie może obsługiwać produktu. Sytuacje te powodują ograniczenie pola widzenia, zdolności oceny oraz koordynacji operatora.
- Nie używać produktu, który został zmodyfikowany w stosunku do specyfikacji fabrycznych.
- Zawsze korzystać z zatwierdzonych akcesoriów. Dodatkowe informacje można uzyskać w punkcie sprzedaży.

Środki ochrony osobistej



OSTRZEŻENIE: Przed rozpoczęciem użytkowania produktu przeczytać następujące ostrzeżenia.

- Zawsze należy stosować prawidłowe środki ochrony osobistej podczas używania produktu. Środki ochrony osobistej nie eliminują ryzyka odniesienia obrażeń. Środki ochrony osobistej zmniejszają powagę obrażeń w razie wystąpienia wypadku. Skorzystać z pomocy dealera przy wyborze odpowiedniego sprzętu.
- Podczas używania produktu stosować atestowane okulary ochronne.
- Nie używać luźnych, ciężkich ani nieodpowiednich ubrań. Używać ubrań, które zapewniają swobodny ruch.
- Należy używać zatwierdzonych rękawic ochronnych, które zapewniają pewny chwyt.
- Używać gumowych rękawic ochronnych, które zapobiegają podrażnieniu skóry przez wilgotny beton.
- Stosować atestowany kask ochronny.
- Podczas używania produktu zawsze stosować zatwierdzoną ochronę słuchu. Narażenie na działanie hałasu przez długi czas może spowodować utratę słuchu.
- Produkt wydziela pył i opary zawierające niebezpieczne substancje chemiczne. Stosować atestowaną ochronę dróg oddechowych.
- Nosić wysokie obuwie z noskami stalowymi i podeszwami przeciwpoślizgowymi.
- Należy zadbać o dostępność zestawu pierwszej pomocy.
- Podczas korzystania z produktu może wystąpić iskrzenie. Należy zadbać o dostępność gaśnicy przeciwpożarowej.

Zasady bezpieczeństwa – elektryczność



OSTRZEŻENIE: W przypadku produktów elektrycznych zawsze istnieje ryzyko porażenia prądem. Nie używać produktu w niesprzających warunkach pogodowych. Nie dotykać piorunochronów ani metalowych przedmiotów. Zawsze używać urządzenia zgodnie z zaleceniami podanymi w instrukcji obsługi, aby zapobiec obrażeniom ciała.



UWAGA: Produkt spełnia wymagania normy EN61000-3-11 i podlega warunkowemu podłączeniu do sieci elektrycznej. Skontaktuj się dostawcą energii, aby uzyskać instrukcje dotyczące sposobu podłączenia produktu.

Podłączając produkt do sieci zasilającej o rezystancji niższej niż 0,28 Ω. Uzyskać od dostawcy energii informacje na temat wartości rezystancji w punkcie przyłączenia.

Jeśli sieć zasilająca ma większą rezystancję, przy uruchamianiu produktu może wystąpić krótki spadek napięcia. Może to mieć wpływ na działanie innych produktów, na przykład spowodować migotanie oświetlenia.

- Sprawdzić, czy zasilanie, bezpiecznik i napięcie sieci są takie same jak napięcie podane na tabliczce znamionowej produktu.
- Przed odłączeniem wtyczki zasilania należy zawsze zatrzymać produkt.
- Nie wolno używać produktu w przypadku uszkodzenia przewodu lub wtyczki. Przekazać produkt do autoryzowanego centrum serwisowego w celu naprawy. Uszkodzony przewód może być przyczyną poważnych obrażeń i śmierci.
- Używać przewodu prawidłowo. Nie używać przewodu do przesuwania, wyciągania lub odłączania produktu. Nigdy nie wyciągać wtyczki z gniazdka za przewód.
- Nie używać produktu w wodzie o głębokości, na której osprzęt produktu może ulec zamoczeniu. Osprzęt może ulec uszkodzeniu, a produkt może znaleźć się pod napięciem, co może spowodować obrażenia.
- Nie stosować większej ilości wody niż ilość dostarczana przez układ wodny produktu. Nie wystawić produktu na deszcz. Zalanie wodą narzędzia elektrycznego zwiększa ryzyko porażenia prądem.
- Podczas podłączania lub odłączania przewodu silnika i obudowy elementów układu elektrycznego przewód zasilania powinien być odłączony.

Instrukcje dotyczące uziemienia produktu



OSTRZEŻENIE: Nieprawidłowe połączenie może spowodować porażenie prądem elektrycznym. W przypadku wątpliwości co do prawidłowego uziemienia produktu skontaktować się z wykwalifikowanym elektrykiem.

Nie wymieniać wtyczki zasilania na niezgodną ze specyfikacją fabryczną. Jeśli wtyczka zasilania nie jest zgodna z gniazdkiem elektrycznym, należy zlecić zamontowanie zgodnego gniazdka wykwalifikowanemu elektrykowi. Przestrzegać lokalnych przepisów i obowiązującego prawa.

Jeśli instrukcje dotyczące uziemienia produktu nie są w pełni zrozumiałe, należy skontaktować się z wykwalifikowanym elektrykiem.

Produkt jest wyposażony w przewód z uziemieniem i wtyczkę zasilania. Zawsze należy podłączać produkt do uziemionego gniazdka elektrycznego. Zmniejsza to ryzyko porażenia prądem w przypadku usterki.

Nie używać przejściówek z produktem.

Przedłużacze

- Oznaczenie na przedłużaczu musi mieć co najmniej taką samą wartość znamionową, jak podana na tabliczce znamionowej produktu.
- Zawsze używać przedłużaczy z uziemieniem.
- Używając narzędzia elektrycznego na zewnątrz budynków, należy stosować przedłużacz odpowiedni do stosowania na zewnątrz. Stosowanie przewodu przeznaczonego do użytku na zewnątrz budynków ogranicza ryzyko porażenia prądem.
- Unikać kładzenia przewodu na ziemi i narażania go na działanie wilgoci.
- Przewód należy trzymać z dala od źródeł ciepła, oleju, ostrych krawędzi i ruchomych części. Uszkodzony lub spleciony przewód zwiększa zagrożenie porażenia prądem.
- Sprawdzać, czy przewód nie jest uszkodzony i czy jest w dobrym stanie. Nie używać produktu, jeśli przewód jest uszkodzony. Wykonanie naprawy należy zlecić autoryzowanemu centrum serwisowemu.
- Aby uniknąć przegrzania, nie należy używać zwinionego przedłużacza.
- Zapewnić, aby podczas używania produktu przewód zasilający znajdował się za operatorem. Zapobiegnie to uszkodzeniu przewodu zasilającego.
- Jeśli występuje konieczność użycia przedłużacza, należy używać tylko przedłużaczy certyfikowanych o odpowiedniej długości.

Zespoły zabezpieczające na urządzeniu



OSTRZEŻENIE: Przed rozpoczęciem użytkowania produktu przeczytać następujące ostrzeżenia.

- Nie należy używać maszyny z uszkodzonymi urządzeniami zabezpieczającymi.
- Regularnie przeprowadzać kontrole urządzeń zabezpieczających, patrz *Przegląd codzienny na stronie 52*. Jeśli urządzenia zabezpieczające są uszkodzone, skontaktować się z autoryzowanym serwisem Husqvarna.
- Nie należy modyfikować urządzeń zabezpieczających.

Wyłącznik

Wyłącznik służy do uruchamiania i wyłączenia silnika.

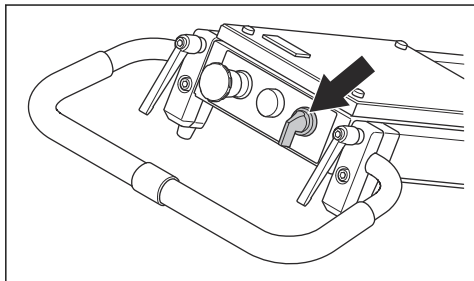

Sprawdzanie wyłącznika

1. Obrócić przycisk zatrzymania awaryjnego w prawo, aby upewnić się, że jest on odłączony.

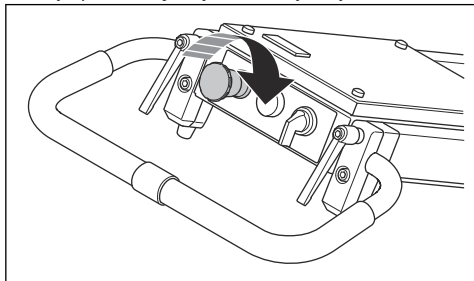

2. Nacisnąć uchwyt, aby podnieść głowicę szlifującą nad podłogę.

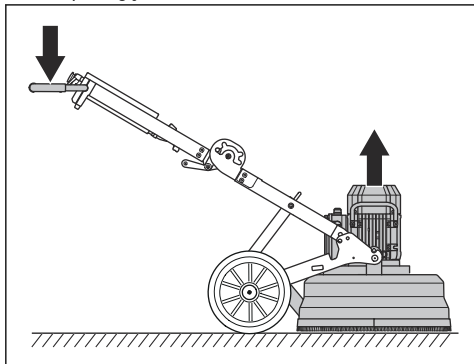

3. Ustawić wyłącznik w pozycji 1, aby uruchomić produkt.

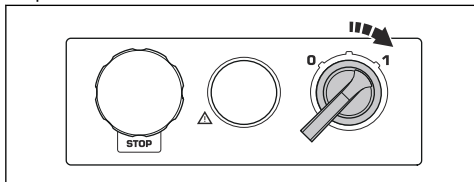

4. Odczekać 5 sekund, aby umożliwić działanie produktu na biegu jałowym.
5. Ustawić wyłącznik w położeniu 0, aby zatrzymać produkt.

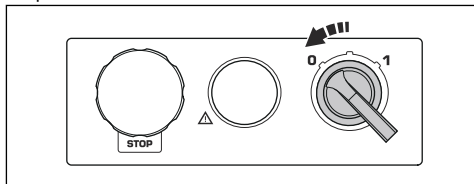

Zatrzymanie awaryjne

Przycisk zatrzymania awaryjnego służy do szybkiego zatrzymania silnika. Przycisk zatrzymania awaryjnego odcina zasilanie elektryczne produktu.

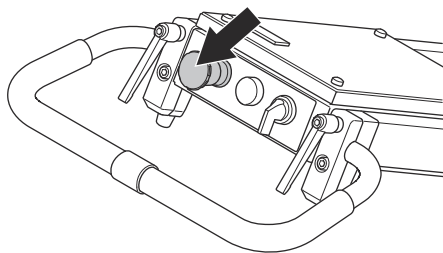

Sprawdzanie przycisku zatrzymania awaryjnego

1. Nacisnąć przycisk zatrzymania awaryjnego (A) i sprawdzić, czy silnik się zatrzyma.

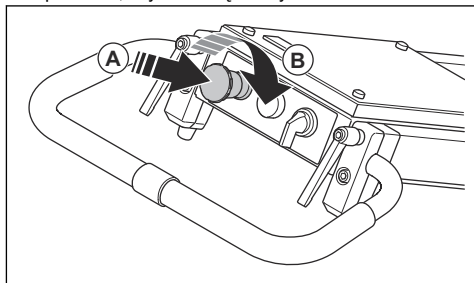

2. Obrócić przycisk zatrzymania awaryjnego w prawo (B), aby wyłączyć.

Instrukcje bezpieczeństwa dotyczące konserwacji

- Wszystkie elementy należy utrzymywać w dobrym stanie i upewnić się, że wszystkie mocowania są właściwie dokręcone.
- Nie używać uszkodzonego produktu. Przeprowadzać kontrole bezpieczeństwa oraz czynności z zakresu konserwacji i obsługi technicznej podane w niniejszej

instrukcji. Wszelkie pozostałe prace konserwacyjne muszą być wykonywane przez autoryzowany serwis.

- Zatrzymać produkt przed wymianą narzędzi diamentowych. Obrócić wyłącznik do położenia 0 i nacisnąć przycisk zatrzymania awaryjnego.

- Wykonywać kontrole i/lub prace konserwacyjne przy wyłączonym silniku i odłączonej wtyczce zasilania.
- Regularnie konserwować produkt, aby zapewnić jego prawidłowe działanie. Patrz *Przegląd codzienny na stronie 52*

Obsługa

Wstęp



OSTRZEŻENIE: Przed użyciem urządzenia należy przeczytać ze zrozumieniem rozdział poświęcony bezpieczeństwu.

Pozycje produktu

Pozycja robocza

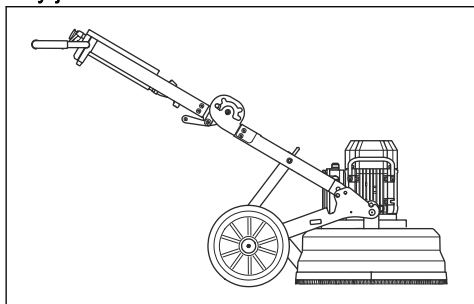

Pozycja serwisowa



UWAGA: Produkt w pozycji serwisowej powinien znajdować się na poziomej powierzchni.

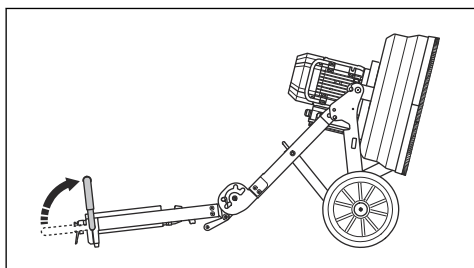

Pochylona pozycja transportowa

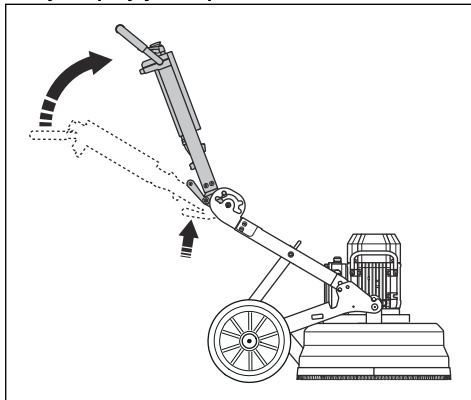

Podniesiona pozycja transportowa

Aby zapobiec uszkodzeniu produktu, odseparować silnik od obudowy elementów układu elektrycznego za pomocą zabezpieczenia.

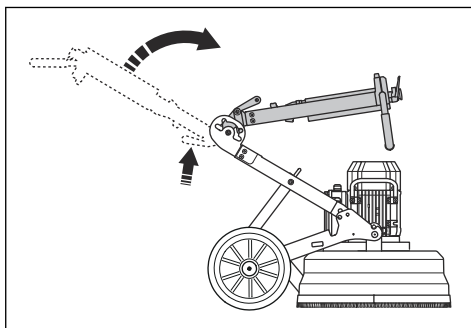

Regulacja uchwytu sterowniczego

Pokrętła blokujące uchwytu można obracać w prawo, w lewo lub ustawiać je w położeniu jałowym.

1. Poluzować pokrętła blokujące (A) i ustawić uchwyt (B) w żądanym położeniu.

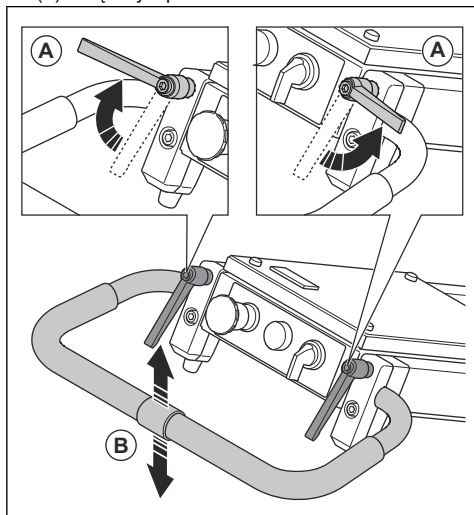

2. Dokręcić pokrętła blokujące, aby ustalić położenie.
3. Po ustaleniu położenia uchwytu pociągnąć pokrętła blokujące uchwyt do góry (A) i ustawić je w położeniu jałowym (B).

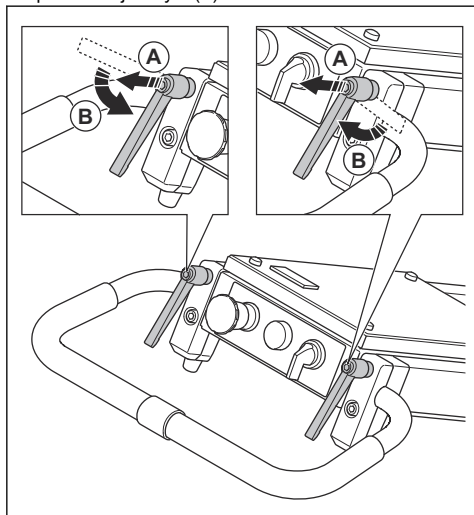

Regulacja wysokości ramy

Kąt ramy można zmieniać, aby regulować siłę nacisku wywieraną przez masę maszyny. Pozwala to zmniejszyć lub zwiększyć nacisk szlifowania na powierzchnię.

Wyregulować kąt, aby ustawić właściwe położenie robocze dla różnych operatorów.

1. Wymontować pokrętła blokujące (A), aby poluzować stopę wspornika (B).

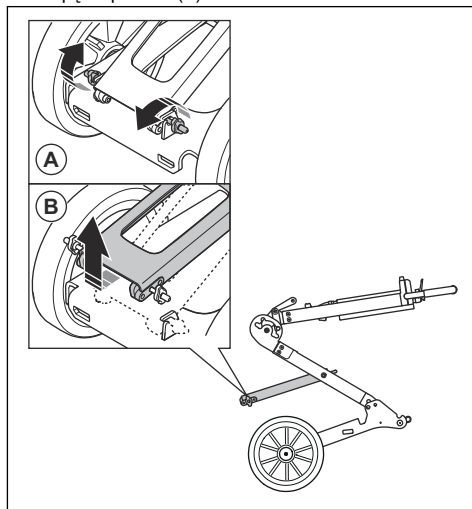

2. Przytrzymać uchwyt sterowniczy, aby utrzymać stabilnie ramę i podnieść stopę wspornika na zewnątrz i w górę.

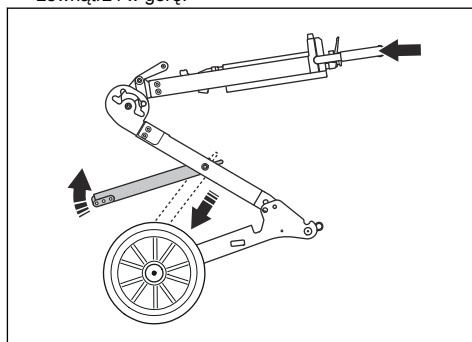

3. Wybrać odpowiednią pozycję do pracy i dokręcić pokrętkę blokującą. Dolny otwór zwiększa nacisk szlifowania i wysokość uchwytu sterowniczego. Górny otwór zmniejsza nacisk szlifowania i obniża wysokość uchwytu sterowniczego.

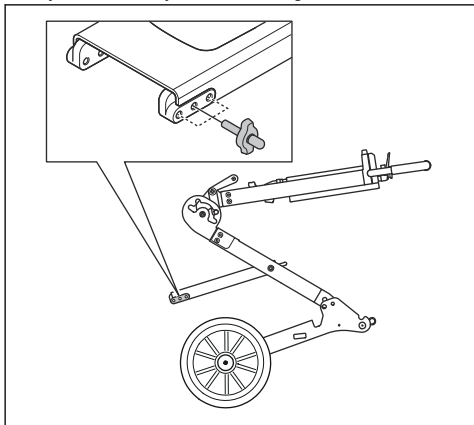

Wysokości uchwytu

Pozycja otworu	Wysokość uchwytu, mm
Szczyt	765
Środkowy	870
Dolny	960

Narzędzia diamentowe

Dostępnych jest wiele typów narzędzi diamentowych przeznaczonych do tego produktu. Skontaktować się z autoryzowanym centrum serwisowym lub przejść do www.husqvarnacp.com, aby wybrać właściwe narzędzie diamentowe.

Montaż narzędzi diamentowych

Montaż narzędzi diamentowych na płycie narzędziowej ma wpływ na wydajność produktu. Ważny jest typ narzędzia diamentowego i liczba segmentów na narzędziu diamentowym.

Używać narzędzi diamentowych z 2 segmentami dla typowego szlifowania, aby wyrównać powierzchnię lub lekko ją ściąć.

Stosować narzędzia diamentowe z 1 segmentem diamentowym, aby zwiększyć nacisk narzędzia diamentowego. Taka konfiguracja jest przeznaczona do usuwania materiału z dużą siłą.

Do najtrudniejszych zadań związanych z usuwaniem materiału zaleca się używanie narzędzi jednokierunkowych z końcówkami diamentowymi PCD.

Uwaga: Narzędzia Piranha™ są przeznaczone do pracy tylko w jednym kierunku.

Narzędzia diamentowe z metalowym spoiwem

Uwaga: Zalecamy korzystanie z 3 narzędzi z jednym segmentem na każdym talerzu szlifierskim Redi Lock® podczas szlifowania powierzchni lub standardowego betonu.

- Należy użyć talerza szlifierskiego Redi Lock®, aby zamocować narzędzia diamentowe z metalowym spoiwem.

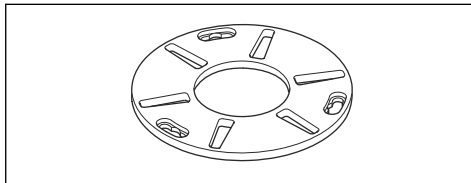

- Talerz szlifierski Redi Lock® z połową zestawu.

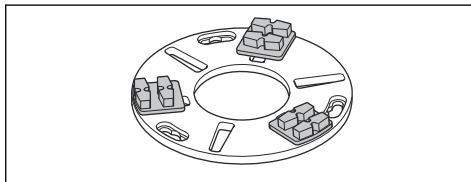

- Głowica szlifierska z połową zestawu na 3 tarczach ściernych.

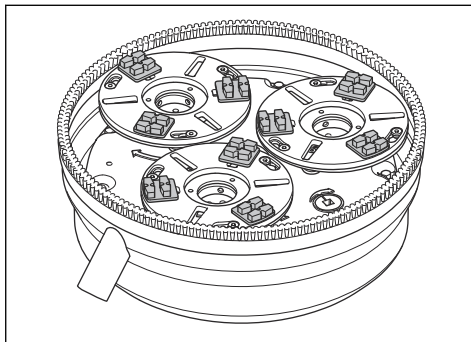

Narzędzia diamentowe ze spoiwem żywicznym

- Użyć talerza szlifierskiego ze spoiwem żywicznym, aby zamocować narzędzia diamentowe ze spoiwem z tworzywa sztucznego.

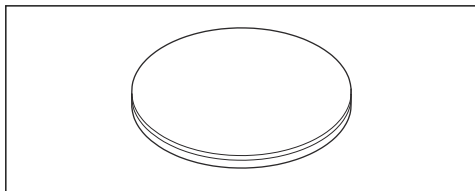

- Narzędzia diamentowe ze spoiwem z tworzywa sztucznego przymocowane do talerza szlifierskiego ze spoiwem żywicznym.

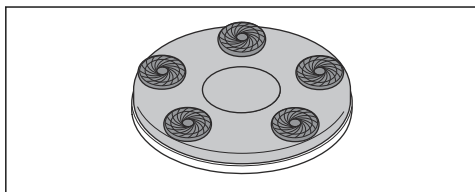

- Głowica szlifierska z 3 talerzami ze spoiwem żywicznym i narzędziami

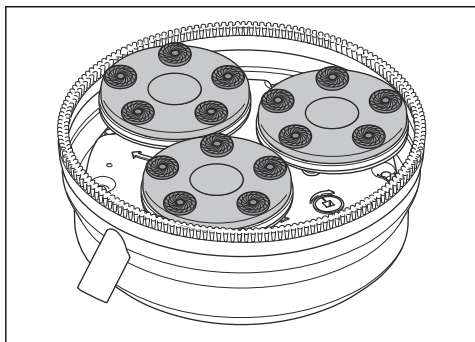

Przed obsługą produktu

1. Należy dokładnie i ze zrozumieniem zapoznać się z treścią niniejszej instrukcji.
2. Wykonywać codzienną konserwację. Patrz *Przegląd na stronie 52*.
3. Sprawdzić, czy produkt jest prawidłowo zmontowany i czy nie jest uszkodzony.
4. Położyć produkt na obszarze roboczym.
5. Sprawdzić, czy na płycie narzędziowej znajdują się narzędzia diamentowe i czy są mocno zamocowane.
6. Podłączyć odpylacz do produktu. Patrz *Podłączanie odpylacza na stronie 51*

7. Wyregulować uchwyt sterowniczy, aby ustawić wymaganą wysokość roboczą.
8. Sprawdzić, czy przewód zasilający silnika elektrycznego jest podłączony do obudowy elementów układu elektrycznego przed podłączeniem maszyny do gniazdka elektrycznego.
9. Podłączyć wtyczkę zasilania produktu do gniazdka elektrycznego.
10. Obrócić przycisk zatrzymania awaryjnego w prawo, aby mieć pewność, że wyłącznik awaryjny jest wyłączony.

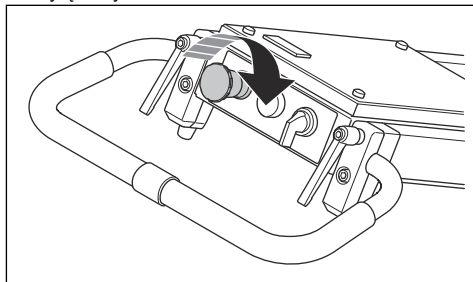

11. Sprawdzić, w którym kierunku obraca się silnik.

Zmiana kierunku obrotów silnika



UWAGA: Narzędzia Piranha są przeznaczone do pracy tylko w jednym kierunku.

1. Sprawdzić strzałkę, aby upewnić się, w którym kierunku obraca się silnik.

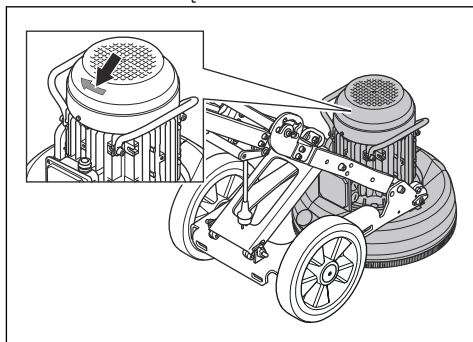

- Obrócić 2 styki we wtyczce zasilania w przeciwnym kierunku, aby zmienić kierunek obrotów silnika. Dotyczy to wyłącznie zasilania 3-fazowego.

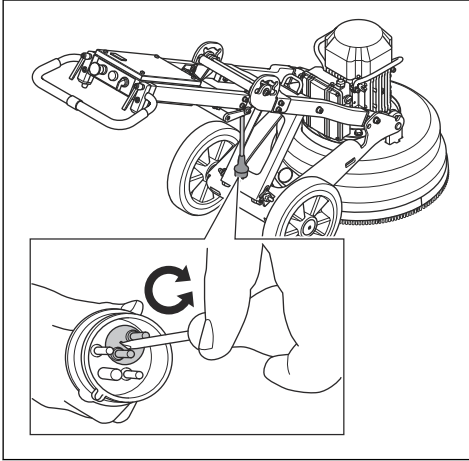

Uruchamianie produktu

- Lekko nacisnąć uchwyt, aby podnieść głowicę szlifującą nad powierzchnię o około 1 mm. Zmniejsza to nacisk na powierzchnię. Nie podnosić głowicy szlifującej całkowicie nad powierzchnię.

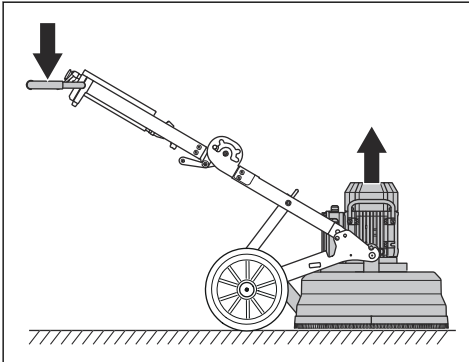

- Ustawić wyłącznik w pozycji 1, aby uruchomić produkt. Urządzenie pracuje na obrotach biegu jałowego przez mniej niż 5 sekund.

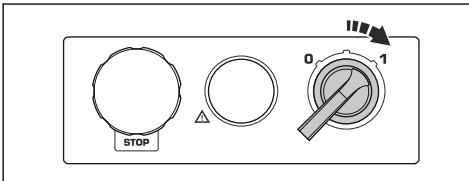

Wyłączanie produktu



UWAGA: Nie podnosić płyty narzędziowej z powierzchni podczas zatrzymywania silnika. Tarcza narzędziowa obraca się przez jakiś czas po wyłączeniu silnika. Wyrzuca ona w powietrze wiele pyłu i może uszkodzić powierzchnię.



UWAGA: W przypadku szlifowania kleju asfaltowego, lakieru lub podobnego materiału unieść lekko przód produktu podczas zatrzymywania płyty narzędziowej. Produkt może przyczepić się do powierzchni klejącej, jeśli nie jest podnoszony.

- Ustawić wyłącznik w położeniu 0, aby zatrzymać silnik.

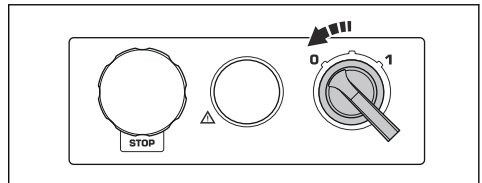

- Docisnąć płytę narzędziową do powierzchni. Sprawdzić przed podniesieniem przedniej części, czy płyta narzędziowa się nie obraca.
- Wyciągnąć wtyczkę zasilania.

Wymiana narzędzi diamentowych



OSTRZEŻENIE: Odłączyć przewód zasilający.



OSTRZEŻENIE: Używać rękawic ochronnych, ponieważ narzędzia diamentowe mogą być bardzo gorące.

- Ustawić wyłącznik na 0 i odłączyć wtyczkę zasilania, aby zatrzymać produkt.

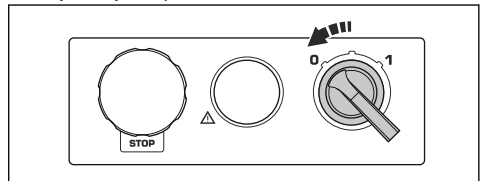

2. Nacisnąć przycisk zatrzymania awaryjnego.

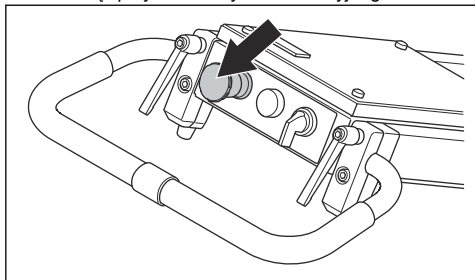

3. Ustawić produkt w pozycji serwisowej.

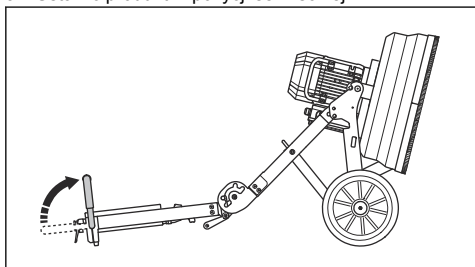

4. Używając młotka, zdjąć narzędzia diamentowe.

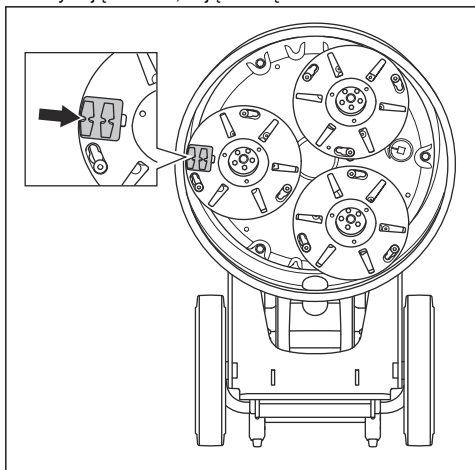

5. Założyć nowe narzędzia diamentowe na płytę narzędziową.

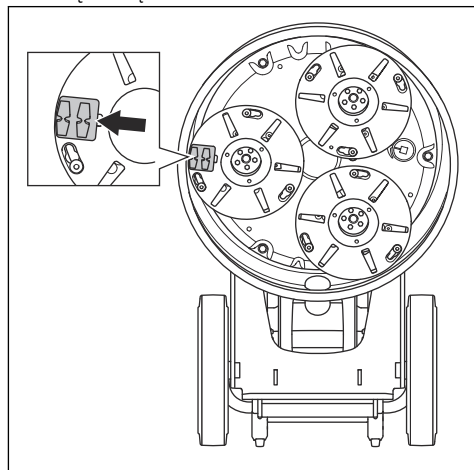

6. Po wymianie narzędzi diamentowych ustawić produkt w pozycji roboczej.

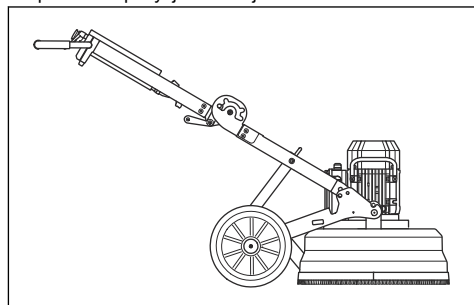

Podłączenie odpylacza

Używać układu odpylacza Husqvarna.

1. Podłączyć odpylacz do produktu. Używać węża o średnicy 50 mm.

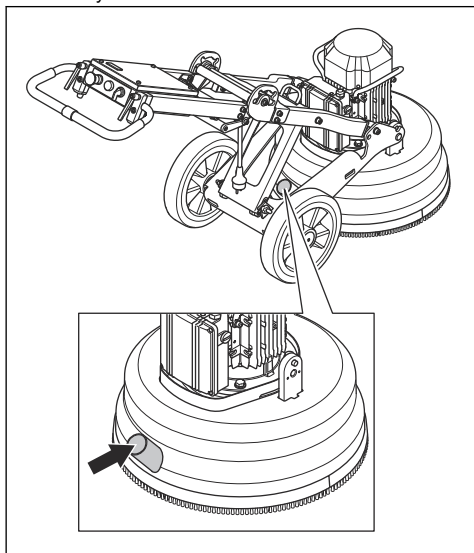

2. Sprawdzić, czy filtry odpylacza nie są uszkodzone i czy są czyste. Kontrolować ilość pyłu podczas pracy.

Przegląd

Wstęp



OSTRZEŻENIE: Przed przeprowadzeniem konserwacji należy przeczytać i zrozumieć rozdział o bezpieczeństwie.

Do wykonywania wszelkich prac serwisowych i naprawczych konieczne jest specjalistyczne przeszkolenie. Gwarantujemy dostępność profesjonalnych napraw i usług serwisowych. Jeśli dany dealer nie jest autoryzowanym punktem serwisowym, poproś sprzedawcę o informacje na temat najbliższego autoryzowanego punktu serwisowego.

Przegląd codzienny

Przegląd codzienny oznacza czyszczenie produktu. Należy także sprawdzić zasilanie elektryczne, pasek ze szczotką i uchwyt szlifierki.

Czyszczenie produktu



UWAGA: Zablokowany wlot powietrza zmniejsza wydajność produktu i może spowodować przegrzanie silnika.

- Przed przystąpieniem do czyszczenia lub konserwacji produktu, bądź do czynności montażowych przy niej, wyciągać zawsze wtyczkę z gniazdka.

- Po zakończeniu pracy zawsze oczyścić cały produkt. Nie używać myjek wysokociśnieniowych do czyszczenia produktu.
- Usuwać zanieczyszczenia z wszystkich otworów powietrznych. Produkt musi zawsze mieć wystarczająco niską temperaturę.

Sprawdzanie zasilania elektrycznego



OSTRZEŻENIE: Nie używać uszkodzonych przewodów. Uszkodzony przewód może być przyczyną poważnych obrażeń lub śmierci.

- Sprawdzić, czy przewód zasilania i przedłużacz nie są uszkodzone i są w dobrym stanie.
- Nie wolno używać produktu w przypadku uszkodzenia przewodu zasilania lub wtyczki. Wykonanie naprawy należy zlecić autoryzowanemu centrum serwisowemu.

Sprawdzanie paska ze szczotką

- Sprawdzić, czy pasek ze szczotką jest cały.
- Sprawdzić, czy pasek ze szczotką dotyka powierzchni.

Sprawdzanie uchwytu szlifierki



UWAGA: Stan uchwytu szlifierki jest ważny w celu zapewnienia wydajności i bezpieczeństwa.

1. Wymontować tarcze ścierne (A) oraz oprawy narzędzi (B).

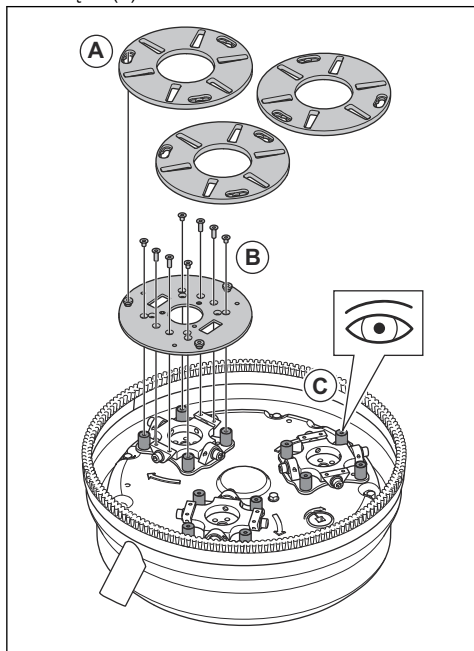

2. Sprawdzić uchwyt szlifierki pod kątem uszkodzeń oraz zużycia gumowych osłon (C).
3. W razie potrzeby wymienić gumowe osłony.

Rozwiązywanie problemów

Produkt nie uruchamia się

- Sprawdzić, czy nie wystąpiła awaria sieci elektrycznej i czy przewód zasilania nie jest uszkodzony.
- Sprawdzić przycisk zatrzymania awaryjnego, obrócić przycisk w prawo, aby zwolnić zatrzymanie awaryjne.
- Sprawdzić kontrolkę zabezpieczenia przeciążeniowego. Jeżeli świeci się kontrolka zabezpieczenia przeciążeniowego, należy odczekać kilka minut, aż produkt zresetuje się automatycznie.

Produkt trudno jest utrzymać

- W produkcie zamontowano zbyt małą liczbę narzędzi diamentowych.
- Wybrany typ narzędzia diamentowego nie jest odpowiedni do powierzchni.
- Silnik pobiera prąd o wysokim natężeniu.
- Użyć takiej liczby narzędzi diamentowych, które są zalecane do zmniejszenia siły produktu i nacisku operatora. Patrz *Narzędzia diamentowe na stronie 48*.

Produkt wykonuje gwałtowne ruchy

- Sprawdzić, czy wszystkie narzędzia diamentowe są zamontowane poprawnie i czy wszystkie mają taką samą wysokość.

Maszyna zatrzymuje się po chwili pracy

- W przypadku przeciążenia produktu zabezpieczenie przeciążeniowe włącza się i wyłącza silnik.
- Zmniejszyć obciążenie. Niższy otwór służy do podwyższenia uchwytu sterowniczego i zwiększenia nacisku szlifowania. Górny otwór służy do obniżenia uchwytu sterowniczego i zmniejszenia nacisku szlifowania.
- Po upływie około minuty produkt uruchomi się ponownie, gdy temperatura silnika opadnie do normalnego poziomu.
- Sprawdzić, czy przedłużacze nie są zbyt krótkie.

Produkt zatrzymuje się podczas uruchamiania

Do prawidłowego działania silnika wymagane jest odpowiednie zasilanie. Zbyt długie kable przedłużające i/lub zbyt mała płytka kontrolna zmniejszają moc silnika podczas pracy.

- W przypadku przeciążenia silnika zapala się kontrolka zabezpieczenia przeciążeniowego. Odczekać 2 minuty, a następnie spróbować

ponownie. Jeśli to nie pomaga, skontaktować się z autoryzowanym serwisem.

- Sprawdzić, czy przedłużacze nie są zbyt krótkie.

Transport i przechowywanie

Ustawienie kosiarki w pozycji transportowej

W trakcie transportu należy zabezpieczyć produkt. Zabezpieczenie chroni produkt przed siłami natury, jak np. śnieg i deszcz.

Produkt można podzielić na 2 części. Ułatwia to transport.

Zawsze przesuwaj produkt za pomocą ucha do podnoszenia i uchwytu kierowniczego.

1. Odłączyć przewód silnika od obudowy elementów układu elektrycznego.

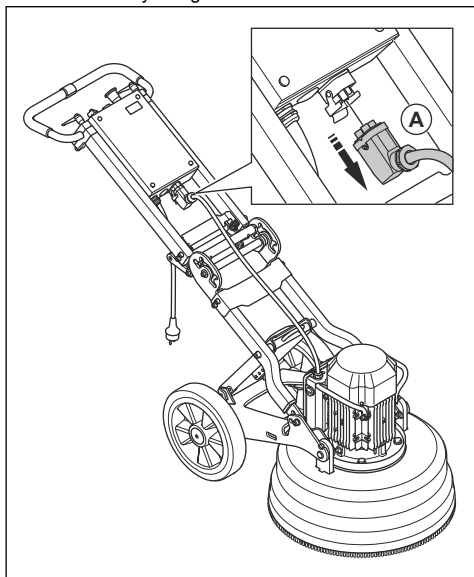

2. Wyciągnąć kolki blokujące (A) i usunąć śruby blokujące (B) znajdujące się po obu stronach głowicy szlifującej.

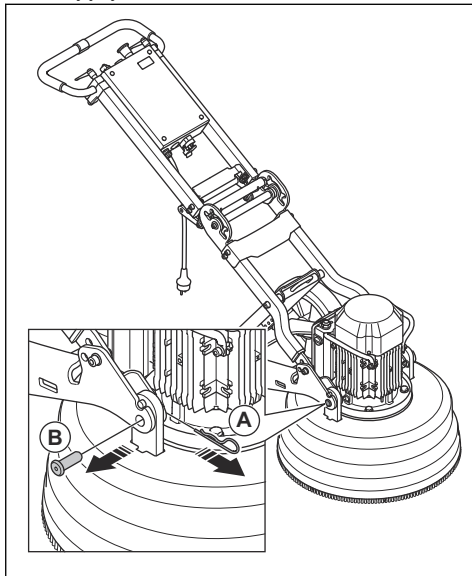

3. Zdemontować podwozie z głowicy szlifującej.

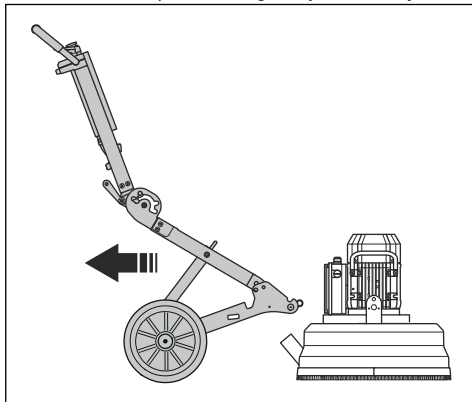

4. Nacisnąć uchwyt na środkowym zawieszce i jednocześnie złożyć górną ramę do przodu. Produkt znajdzie się w pozycji podniesionej.

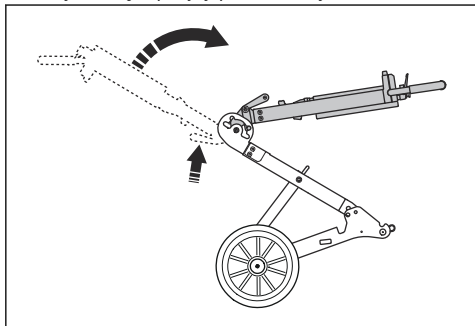

5. Wymontować pokrętła blokujące (A), aby poluzować stopę wspornika (B).

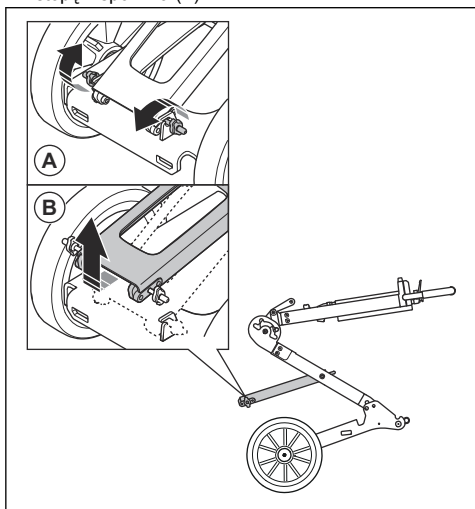

6. Przytrzymać uchwyt sterowniczy, aby utrzymać stabilnie ramę i podnieść stopę wspornika na zewnątrz i w górę.

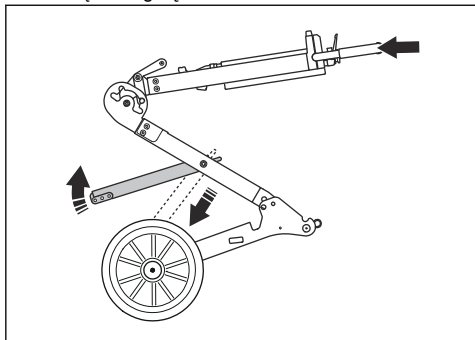

7. Przytrzymać uchwyt sterowniczy jedną ręką i nacisnąć uchwyt na środkowym zawieszce. Umożliwi to ustawienie produktu w pozycji złożonej.

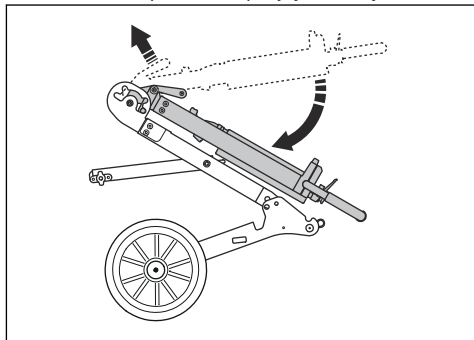

8. Ostrożnie złożyć produkt.

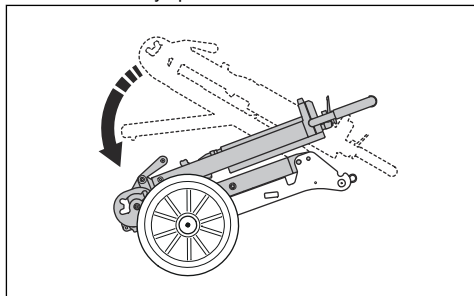

9. Przesunąć kolek blokujący i śrubę blokującą z pozycji (A) do pozycji (B), aby zablokować urządzenie.

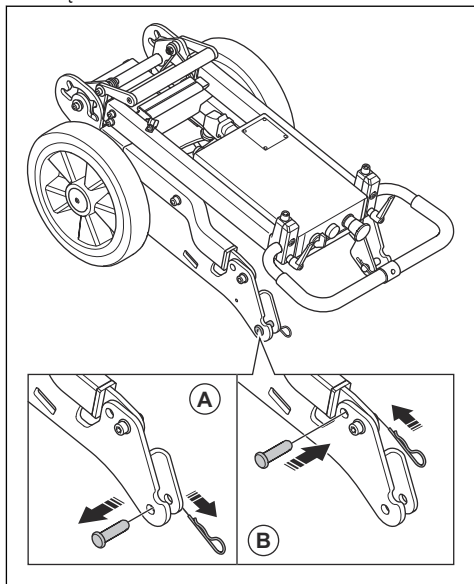

Przechowywanie produktu

- Maszynę należy przechowywać w zamkniętym obszarze w celu uniemożliwienia dzieciom lub nieupoważnionym osobom uzyskania do niej dostępu.
- Produkt przechowywać w suchym obszarze nie narażonym na przymrozki.

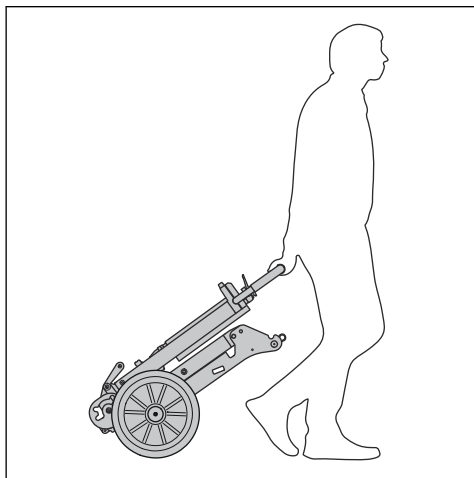

Dane techniczne

Dane techniczne

	Trójfazowy, 380–420 V	Trójfazowy, 440–480 V	Trójfazowy, 220–240 V	Jednofazowy, 220–240 V	
Częstotliwość silnika, Hz	50	60	60	50	60
Moc silnika, kW/KM	4,0/5,4	4,0/5,4	4,0/5,4	2,2/3,0	3,0/4,0
Prąd znamionowy, A	9	7	15	13	18
Napięcie znamionowe, V	380-420	440-480	220-240	220-240	220-240
Masa, kg/lb	133/293	133/293	133/293	120/265	133/293
Szerokość szlifowania, mm/cale	515/20,3	515/20,3	515/20,3	515/20,3	515/20,3
Średnica tarczy ścierniej, mm/ cale	230/9	230/9	230/9	230/9	230/9
Nacisk głowicy, kg/funty	79/174	79/174	79/174	66/145	80/176
Prędkość obrotowa — tarcze ściernie, obr./min	560	670	670	540	440

Poziomy głośności

	Trójfazowy, 380–420 V	Trójfazowy, 440–480 V	Trójfazowy, 220–240 V	Jednofazowy, 220–240 V	
Emisja hałasu⁷ dB (A)					
Poziom hałasu L_{WA} (zmierzony)	96	96	96	96	96
Poziomy głośności⁸ dB (A)					
Poziom ciśnienia akustycznego przy uchu operatora	81	81	81	81	81
Poziomy drgań⁹ m/s²					
Prawy uchwyt	1,3	1,3	1,3	1,3	1,3
Uchwyt lewy	1,2	1,2	1,2	1,2	1,2

⁷ Emisja hałasu do otoczenia mierzona jako moc akustyczna zgodnie z normą EN 60335-2-72. Oczekiwana niepewność pomiaru 2,5 dB(A).

⁸ Poziom ciśnienia akustycznego zgodnie z normą EN 60335-2-72. Oczekiwana niepewność pomiaru 4 dB(A).

⁹ Poziom wibracji zgodnie z normą EN 60335-2-72. Odnotowane dane dla poziomu wibracji mają typowe rozproszenie statystyczne (odchylenie standardowe) o wartości 1 m/s².

Deklaracja zgodności WE

Deklaracja zgodności WE

My, Husqvarna AB, SE-561 82 Huskvarna, Szwecja, tel:
+46- 36-146500, deklarujemy z pełną
odpowiedzialnością, że produkt:

Opis	Wyposażenie do polerowania i szlifowania
Marka	Husqvarna
Typ/model	PG 510
Identyfikacja	Numery seryjne z roku 2019 i nowsze

spełnia wszystkie wymogi określone w odpowiednich
dyrektywach i przepisach UE:

Dyrektywa/przepis	Opis
2006/42/EC	„maszynowa”
2011/65EU	„w sprawie ograniczenia stosowania niektórych niebezpiecznych substancji w sprzęcie elektrycznym i elektronicznym”

oraz został zaprojektowany zgodnie z następującymi
normami i specyfikacjami technicznymi;

EN ISO 12100:2010

EN 60335-1:2012/A11:2014/A13:2017

EN 60335-2-72:2012

Partille, 10 April 2019

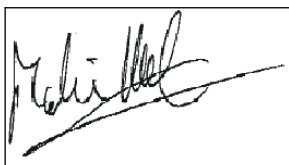

Martin Huber

Dyrektor globalny ds. badań i rozwoju

Osoba odpowiedzialna za dokumentację techniczną

TARTALOMJEGYZÉK

Bevezető.....	59	Hibaelhárítás.....	72
Biztonság.....	61	Szállítás és raktározás.....	73
Üzemeltetés.....	65	Műszaki adatok.....	75
Karbantartás.....	71	EK megfelelőségi nyilatkozat.....	77

Bevezető

Termékleírás

A termék különböző keménységű betonfelületekhez használható elektromos csiszológép. A csiszolási tartománya a durva felületektől a simább felületig terjed.

A termék például a következő funkciókkal rendelkezik:

- Egy keret, amely a könnyebb szállítás érdekében össze is hajtható.
- Egy, a felszíni réteg mozgásához igazodó csiszolófej-burkolat.
- A csiszolófej 3 marótárcsával rendelkezik. Teljes készlet esetén minden marótárcsán 6 szegmens található.
- Gyantából készült tartó műanyag kötéses gyémánt vágóeszközökhöz.

- 1 vagy 3 fázisú változatban érhető el.
- 515 mm-es csiszolási szélesség.

Renderelészerű használat

A terméket különböző keménységű betonfelületek, valamint terazzo- és kőlapok csiszolására használja.

A gép könnyű kereskedelmi felhasználásra készült, használható például magántulajdonú ingatlanokon és kisebb kereskedelmi területeken.



FIGYELMEZTETÉS: Ne használja a terméket egyéb feladatokra.

A termék áttekintése

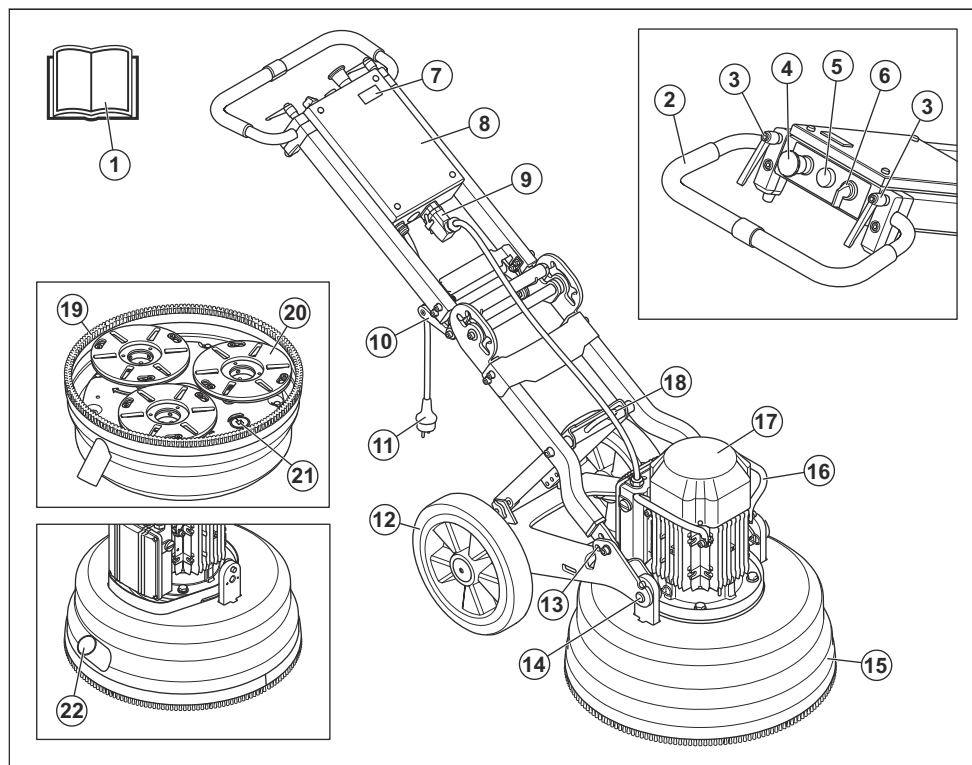

1. Kezelői kézikönyv
2. Fogantyú
3. Rögzítőgombok a fogantyú beállításához
4. Vészleállító
5. Túlterhelést jelző lámpa
6. BE/KI kapcsoló
7. Üzemidómérő
8. Vezérlődoboz
9. A motorkábel csatlakozása
10. Sarokkötéses fogantyú
11. Tápcsatlakozó-dugasz
12. Gumikerekek
13. Rögzítési funkció
14. Rögzítősavár a motor/csiszolófej rögzítéséhez
15. Csiszolófej-burkolat
16. Emelőfogantyú, motor
17. Elektromos motor
18. Emelőfül
19. Kefeszalag
20. Szerszámlap – 3 marótárcsa
21. Alsó lemez – csiszolófej

22. Vákuumtöltő csatlakozó

A termék szimbólumai



FIGYELMEZTETÉS: A gondatlan vagy helytelen használat a kezelő vagy mások sérülését vagy halálát okozhatja.



Olvassa el a használati utasítást, és a termék használatba vétele előtt mindenképpen legyen tisztában a benne foglaltakkal.



Mindig viseljen fülvédőt, védőszemüveget és légzésvédőt.



FIGYELMEZTETÉS! A por légzési problémákat okozhat. Viseljen légzésvédőt. Ne lélegezze be a kipufogógázokat. Mindig győződjön meg arról, hogy jó légáramlás van.



Ez a termék megfelel a vonatkozó EK irányelveknek.

Megjegyzés: A terméken szereplő többi jel/címke egyes piacok specifikus vizsgáztatási követelményeire vonatkozik.

Termékszavatosság

A termékszavatosságra vonatkozó jogszabályok értelmében nem vagyunk felelősek a termékeink által okozott károkért az alábbi esetekben:

- a termék javítását helytelenül végezték;
- a termék javítása nem a gyártótól származó vagy általa jóváhagyott alkatrészekkel történt;
- a terméket nem a gyártótól származó vagy általa jóváhagyott kiegészítővel szerelték fel;
- a termék javítását nem hivatalos szakszerviz vagy jóváhagyott egyéb szerviz végezte.

Biztonság

Biztonsági meghatározások

A figyelmeztetések, óvintézkedések és megjegyzések a használati utasítás kiemelten fontos részeire hívják fel a figyelmet.



FIGYELMEZTETÉS: Akkor használatos, ha a kézikönyv utasításainak be nem tartása esetén fennáll a kezelő vagy a közelben tartózkodók sérülésének vagy halálának veszélye.



VIGYÁZAT: Akkor használatos, ha a kézikönyv utasításainak be nem tartása esetén fennáll a vagyoni kár, illetve a termék vagy a környező terület károsodásának veszélye.

Megjegyzés: További információt biztosít az adott helyzetben szükséges tennivalóról.

Általános biztonsági utasítások



FIGYELMEZTETÉS: A termék használata előtt olvassa el az alábbi figyelmeztetéseket. Tegyen el minden figyelmeztetést és utasítást. Ha szükséges, jövőbeni munkáknál olvassa el a vonatkozó figyelmeztetéseket és utasításokat.

- A biztonságról szóló rész alapvető útmutatást ad a termék megfelelő használatához. Ez a tájékoztató nem helyettesíti a szakmai tudást és tapasztalatot. Ha olyan helyzetbe kerül, ahol nem érzi magát biztonságban, álljon meg, és kérjen szakképzett segítséget. Beszéljen a helyi szakkereskedővel, szervizműhellyel vagy egy tapasztalt kezelővel. Ne próbálkozzon olyan feladattal, amellyel kapcsolatban úgy véli, hogy nincs hozzá elegendő szaktudása.
- A tisztán tartott és világos munkaterület csökkenti a balesetek kockázatát.

Biztonsági utasítások az üzemeltetéshez



FIGYELMEZTETÉS: A termék használata előtt olvassa el az alábbi figyelmeztetéseket. Tegyen el minden figyelmeztetést és utasítást hivatkozásként a későbbi műveletekhez.



FIGYELMEZTETÉS: Az erős rezgés a vérkeringési zavarokban szenvedő személyeknél ér- vagy idegsérüléseket okozhat. Forduljon orvoshoz, ha olyan tüneteket tapasztal, amelyek az erős rezgés hatására jöhetnek létre. Ezek a tünetek lehetnek többek között: zsibbadás, érzéskiesés, bizsergés, szűró érzés, fájdalom, erőtlenység, a bőr színének vagy felületének megváltozása. A tünetek többnyire az ujjakban, a kézben vagy a csuklóban jelentkeznek.

- A terméket csak a kézikönyvben ismertetett műveletekre használja. Lásd: *Rendeltetésszerű használat* 59. oldalon.
- Használjon személyi védőfelszerelést. Lásd: *Személyi védőfelszerelés* 62. oldalon.
- Ne hagyja magára a járó motorú terméket.
- Csatlakoztassa a motorkábel a vezérlődobozhoz, mielőtt a hálózati aljzatba helyezné.
- Ne engedje, hogy más kezelők használják a terméket, ha még nem olvasták el és értették meg a használati utasítás tartalmát.
- Csak felszerelt kefeszalaggal indítsa el a terméket. A kefeszalag szorosan illeszkedjen a felülethez, különösen a száraz felületi műveletek során.
- Ügyeljen arra, hogy a kefeszalag sértetlen és tiszta legyen. Cserélje ki a sérült kefeszalagot.
- Hagyja a motort bekapcsolva, amíg a ventilátor teljesen leáll.
- Emlje fel a csiszolófejet, ha az indítási folyamat ellenőrzése szükséges.

- Csak akkor indítsa el a terméket, ha a csiszolófejet a felületre helyezte.
- Győződjön meg arról, hogy csak illetékes személyek tartózkodnak a munkaterületen.
- Ne használja a terméket tűz- vagy robbanásveszélyes területeken.
- Minden művelet után szerelje le a gyémántszerszámot.
- Ügyeljen arra, hogy a szerszám lap ne forogjon, ha felemeli a terméket. A szerszám lap a motor kikapcsolása után egy rövid ideig még forog.
- A gyémántszerszámok eltávolításakor hagyja a terméket lehűlni, és használjon védőkesztyűt. A gyémántszerszámok a használatot követően erősen felhevült állapotban vannak.
- Ügyeljen arra, hogy a termék a por eltávolítása érdekében egy porelszívóhoz legyen csatlakoztatva.
- Győződjön meg arról, hogy a termék megfelelően lett összeszerelve.
- A termék megemelését mindig az emelőfül segítségével végezze.
- Ne használja a terméket, ha sérülés jeleit látja.
- Csak akkor indítsa el a terméket, ha a csiszolófej a felülethez ér, kivéve, ha a BE-KI kapcsolót ellenőrzi.
- A terméket csak mögötte állva, két kézzel a fogantyút tartva működtesse.
- Ne használja a terméket, ha nem kapott képzést a használatára. Ügyeljen arra, hogy minden kezelő képzésben részesüljön.
- Illetéktelenek nem tartózkodhatnak a munkaterületen, ellenkező esetben fennáll a súlyos sérülés veszélye.
- Ügyeljen arra, hogy a ruházat, a hosszú haj és a lefűgő ékszerek ne kerüljenek a mozgó alkatrészek közé.
- A gép működtetése során ügyeljen a biztonságos, stabil testtartásra.
- Hirtelenül megjelenő személyek és állapot akadályozhatják a termék biztonságos üzemeltetését. Mindig óvatosan járassa a terméket, és álljon készen a termék leállítására, ha szükséges.
- Ne engedje, hogy gyermekek használják a terméket, vagy hogy annak közelében tartózkodjanak.
- Győződjön meg róla, hogy a termék használatakor mindig legyen még egy személy a közelben. Így baleset esetén segítséget kaphat, ha szükséges.
- Ne használja a terméket, ha fáradt, beteg, illetve alkohol, drog vagy gyógyszer hatása alatt áll. Ezek ronthatják a látását, ítéliképességét vagy koordinációját.
- Ne használjon olyan terméket, amelynek eredeti konstrukcióján bármilyen módon is változtattak.
- Mindig eredeti pótalkatrészeket használjon. További tájékoztatásért forduljon szakkereskedőhöz.

Személyi védőfelszerelés



FIGYELMEZTETÉS: A termék használata előtt olvassa el az alábbi figyelmeztetéseket.

- Amikor a terméket használja, mindig viseljen megfelelő személyi védőfelszerelést. A személyi védőfelszerelés nem szünteti meg a személyi sérülés kockázatát. A személyi védőfelszerelés egy esetleges baleset esetén mérsékli a sérülés mértékét. A megfelelő felszerelés kiválasztásában kérje a kereskedő segítségét.
- A termék használatakor viseljen jóváhagyott védőszemüveget.
- Ne használjon laza, nehéz és a célra nem megfelelő ruházatot. Viseljen szabad mozgást engedő ruházatot.
- Viseljen biztos fogást lehetővé tevő, jóváhagyott védőkesztyűt.
- Használjon gumi védőkesztyűt, amely meggátolja a nedves betontól származó bőrirritációt.
- Használjon jóváhagyott védősisakot.
- A termék használatakor viseljen jóváhagyott fülvédőt. A zajnak való tartós kitettség halláskárosodást okozhat.
- A termék használatakor veszélyes vegyi anyagokat tartalmazó por és füst keletkezhet. Használjon jóváhagyott légzésvédő készüléket.
- Használjon acéllemezes lábujjvédővel és csúszásgátló talppal ellátott védőbakancsot.
- Legyen a közelben elsősegély-készlet.
- A termék működtetésekor szikra keletkezhet. Győződjön meg arról, hogy van a közelben tűzoltó készülék.

Elektromos biztonság



FIGYELMEZTETÉS: Az elektromos termékek esetében mindig fennáll az áramütés veszélye. Ne használja a terméket rossz időjárási viszonyok között. Ne kerüljön villámhárítóval vagy fémtárgyakkal érintkezésbe. A sérülések elkerülése érdekében mindig a használati utasításban megadottak szerint használja a terméket.



VIGYÁZAT: A termék megfelel az EN61000-3-11 szabvány követelményeinek, és csak bizonyos feltételekkel csatlakoztatható az elektromos hálózathoz. Beszéljen az áramszolgáltatóval a termék csatlakoztatásával kapcsolatban.

A terméket csak 0,28 Ω -nál alacsonyabb ellenállással rendelkező elektromos hálózathoz csatlakoztassa. Tudja meg az áramszolgáltatótól az interfészponti rendszerimpedanciát.

Ha az elektromos hálózat nagyobb rendszerellenállással rendelkezik, a termék indításakor rövid feszültségesések léphetnek fel. Ez befolyásolhatja más termékek működését, pl. villogó fényforrások.

- Győződjön meg róla, hogy az áramellátás, a biztosíték és a hálózat feszültsége megegyezik a termék típusábráján feltüntetett feszültséggel.
- Mindig állítsa le a terméket, mielőtt kihúzza a tápkábelt.
- Ne használja a terméket, ha a vezeték vagy a dugó sérült. Adja be javításra egy jóváhagyott szervizközpontba. A sérült kábel súlyos sérüléseket és halált okozhat.
- Használja megfelelően a kábelt. Ne használja a kábelt a készülék mozgatásához, húzásához vagy hálózatról való lecsatlakoztatásához. A tápkábelt a dugónál fogva húzza ki.
- Ne működtesse a terméket olyan vízmélységnél, ahol a termék berendezése benedvesedhet. A berendezés meghibásodhat, és a gép áram alá kerülhet, ami sérüléshez vezethet.
- Ne kerüljön több nedvesség a termékbe, mint amit a vízrendszer biztosít. Ne érje eső a terméket. Az elektromos szerszámokba bejutó víz növeli az áramütés kockázatát.
- Mindig húzza ki a tápkábelt, amikor csatlakoztatja vagy leválasztja a csatlakozót a motorkábel és a vezérlődoboz között.

Földelt termékre vonatkozó utasítások



FIGYELMEZTETÉS: A hibás csatlakozás áramütést okozhat. Beszéljen egy hivatásos villanszerelővel, ha nem biztos benne, hogy a termék megfelelően földelt-e.

Ne cserélje le a tápkábel gyári dugaszát. Ha a tápkábel dugasa nem megfelelő a hálózati aljzathoz, akkor egy hivatásos villanszerelővel szereltesse fel a megfelelő hálózati aljzatot. Kövesse a helyi szabályozásokat és törvényeket.

Ha nincs teljesen tisztában a földelt termékre vonatkozó utasításokkal, forduljon egy hivatásos villanszerelőhöz.

A termék földelt vezetékkel és hálózati csatlakozóval rendelkezik. Mindig földelt hálózati aljzathoz csatlakoztassa a terméket. Ez meghibásodás esetén csökkenti az áramütés kockázatát.

Ne használjon adaptert a termékkel.

Hosszabbító kábelek

- A kábelen lévő jelölés értékének meg kell egyeznie, vagy nagyobbnak kell lennie a termék típusábráján feltüntetett értékénél.

- Használjon földelt hosszabbító kábeleket.
- Ha kültérben használja az elektromos szerszámot, használjon kültéri használatra megfelelő hosszabbító kábelt. A kültéri alkalmazáshoz megfelelő tápkábel használata csökkenti az áramütés veszélyét.
- A hosszabbítókábel csatlakozását tartsa szárazon és úgy, hogy ne érintkezzen a talajjal.
- Tartsa távol a kábelt hőtől, olajtól, éles szélektől vagy mozgó alkatrészektől. A sérült vagy túl nagy kábel növeli az áramütés kockázatát.
- Ellenőrizze, hogy a kábelek sértetlenek és jó állapotban vannak. Ne használja a terméket, ha a kábel sérült. Bizza hivatalos szervizműhelyre a termék javítását.
- A túlmelegedés elkerülése érdekében ne használja felcsévélve a hosszabbítókábelét.
- Ügyeljen arra, hogy a tápkábel a háta mögött legyen a termék használata során. Így nem sérül meg a tápkábel.
- Ha hosszabbítókábel használ, akkor mindig kellő hosszúságú, jóváhagyott hosszabbítókábel használjon.

Biztonsági eszközök a terméken



FIGYELMEZTETÉS: A termék használata előtt olvassa el az alábbi figyelmeztetéseket.

- Ne használjon olyan terméket, amelynek hibásak a biztonsági eszközei.
- Rendszeresen ellenőrizze a biztonsági eszközöket, lásd: *Napi karbantartás 71. oldal*. A biztonsági eszközök meghibásodása esetén vegye fel a kapcsolatot a hivatalos Husqvarna szervizműhellyel.
- Ne módosítsa a biztonsági berendezéseket.

BE/KI kapcsoló

A BE/KI kapcsoló a termék beindítására és leállítására szolgál.

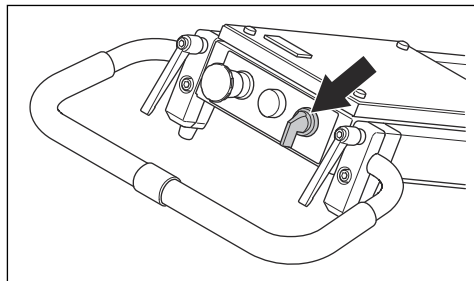

A BE-KI kapcsoló ellenőrzése

1. Fordítsa el a vészleállító gombot az óramutató járásával megegyező irányba, ezzel megbizonyosodva arról, hogy a vészleállító gomb inaktív.

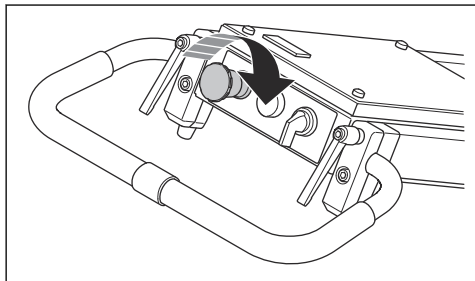

2. A kar lenyomásával emelje fel a csiszolófejet a talajról.

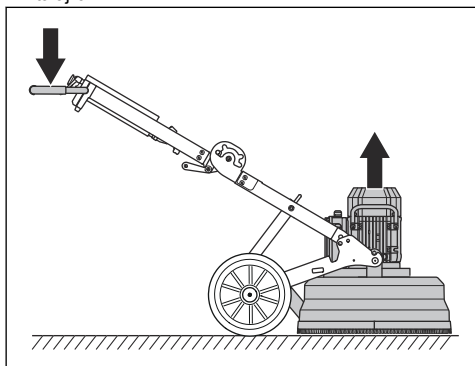

3. A termék elindításához fordítsa a BE-KI kapcsolót „1” állásba.

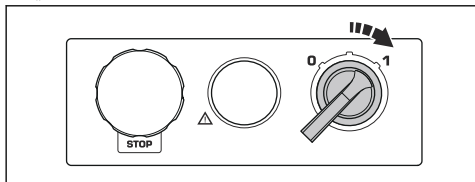

4. Várjon 5 másodpercig, hogy a termék alapjáratú fordulatszámra működhesen.
5. A termék leállításához fordítsa a BE-KI kapcsolót „0” állásba.

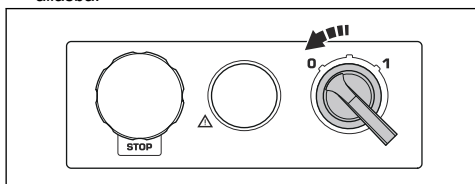

Vészleállító

A vészleállító a motor gyors leállítására szolgál. A vészleállító gomb a terméken megszakítja az áramellátást.

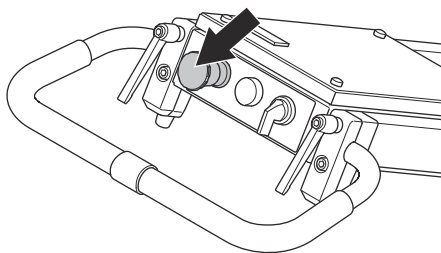

A vészleállító ellenőrzése

1. Nyomja meg a vészleállító gombot (A), és győződjön meg róla, hogy a motor leáll.

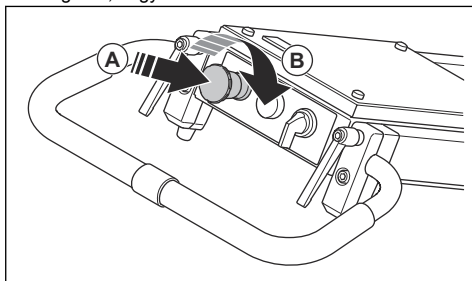

2. Fordítsa el a vészleállító gombot az óramutató járásával megegyező irányba (B), hogy inaktív állásba helyezze.

Biztonsági utasítások a karbantartáshoz

- Minden alkatrészt tartson jó állapotban, és gondoskodjon arról, hogy minden rögzítés szilárd legyen.
- Ne használja a terméket, ha hibás. Végezze el a jelen használati utasításban előírtak szerinti biztonsági ellenőrzéseket, karbantartást és szervizmunkálatokat. Minden egyéb karbantartási munkát csak hivatalos szervizműhely végezhet el.
- A gyémántszerszámok cseréjekor állítsa le a terméket. Fordítsa a BE/KI kapcsolót 0 állásba, és nyomja meg a vészleállító gombot.
- Álló motor és kihúzott tápkábel mellett végezze el az ellenőrzést és/vagy karbantartást.
- Végezze el a karbantartást, és győződjön meg arról, hogy a termék megfelelően működik. Lásd: *Napi karbantartás* 71. oldalon

Üzemeltetés

Bevezető



FIGYELMEZTETÉS: A termék működtetése előtt el kell olvasnia és meg kell értenie a biztonságról szóló fejezetet.

Termékpozíciók

Működési pozíció

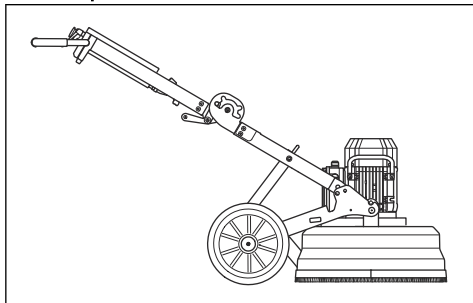

Szervizpozíció



VIGYÁZAT: A terméket csak vízszintes felületen állítsa szervizpozícióba.

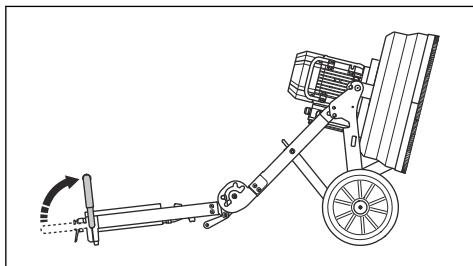

Megdöntött szállítási helyzet

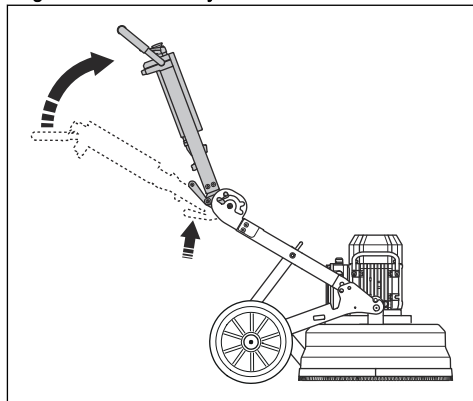

Megemelt szállítási helyzet

A termék sérülésének elkerülése érdekében helyezzen valamilyen védőponyvát a motor és a vezérlődoboz közé.

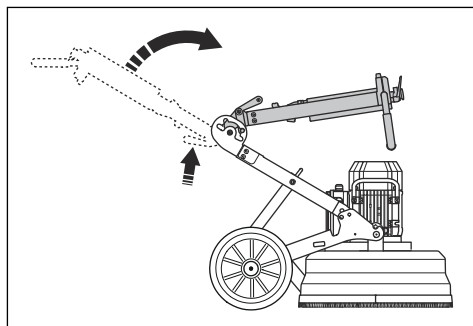

A fogantyú beállítása

A fogantyú rögzítőgombjai az óramutató járásával megegyező irányba vagy az óramutató járásával ellentétes irányba forgathatók, illetve alapjáratí helyzetbe állíthatók.

1. Lazítsa meg a rögzítőgombokat (A), majd állítsa a fogantyút (B) a alapjáratú helyzetbe.

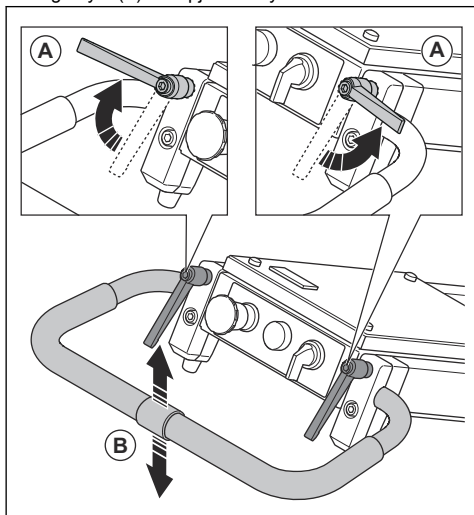

2. Húzza meg a rögzítőgombokat a pozíció beállításához.
3. Amikor a fogantyú pozíciója be van állítva, húzza felfelé a fogantyúk rögzítőgombjait (A), és állítsa őket alapjáratú helyzetbe (B).

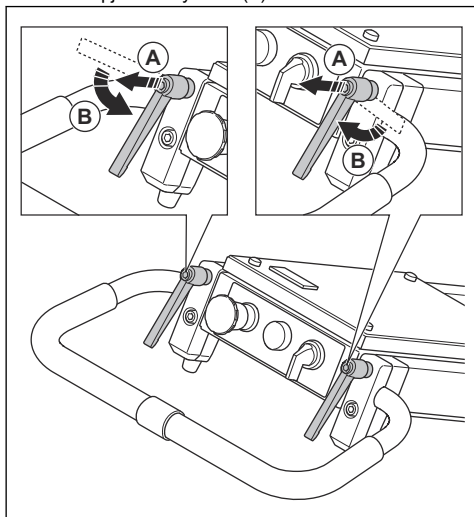

1. Távolítsa el a rögzítőgombokat (A) a támasztóláb meglazításához (B).

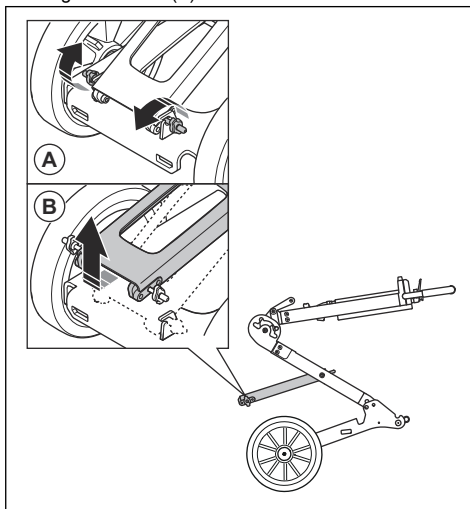

2. A fogantyúdat tartva stabilizálja a keretet, és emelje ki, majd emelje fel a támasztólábát.

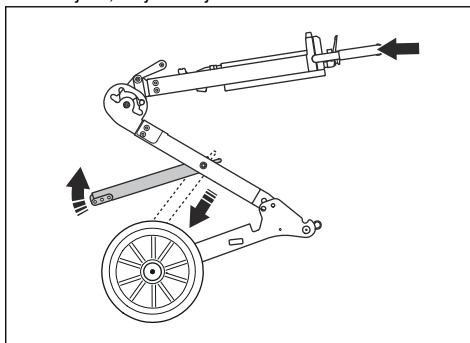

A keret magasságának beállítása

A keret szögének módosításával a karosszéria tömege elosztható. Ez a felületre gyakorolt csiszolási nyomás csökkentésére vagy növelésére szolgál.

A szög beállítása megfelelő munkavégzési pozíciót tesz lehetővé.

3. Válassza ki a működtetéshez megfelelő pozíciót, majd húzza meg a rögzítőgombot. Az alsó furat növeli a csiszolási nyomást és a fogantyú magasságát. A felső furat csökkenti a csiszolási nyomást és a fogantyú magasságát.

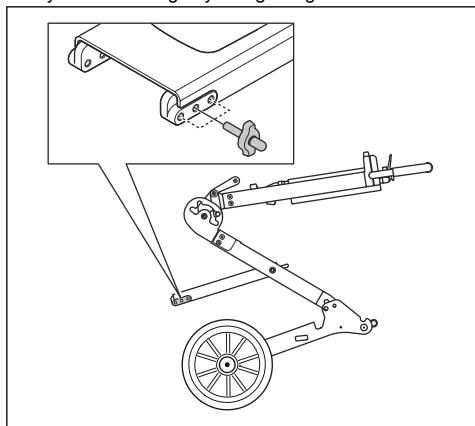

A fogantyú magassága

Furatpozíció	Fogantyú magassága, mm
Teteje	765
Középső	870
Alsó	960

Gyémántszerszámok

A termékhez sokféle gyémántszerszám alkalmas. Beszéljen a helyi hivatalos szervizközponttal, vagy keresse fel a www.husqvarnacp.com weboldalt a megfelelő gyémántszerszám kiválasztásához.

A gyémántszerszámok felszerelése

A szerszámra felszerelt gyémántszerszámok hatással van a termék teljesítményére. A gyémántszerszám típusa, együtt a gyémántszerszámon levő szegmensek számával, fontos adatok.

Használjon 2 szegmensű, fémkötésű gyémántszerszámokat a szokásos csiszolási műveletekhez a felület egyenletessé tétele vagy a kis mértékű eltávolítás érdekében.

Használjon fémkötésű gyémántszerszámokat 1 gyémánt szegmessel a gyémántszerszám nyomásának növelése érdekében. Ez az elrendezés nagy erővel történő nagyfokú eltávolításra szolgál.

A legnagyobb eltávolítás érdekében javasoljuk, hogy olyan szerszámokat használjon, amelyek csak egy irányban működnek, PCD gyémántvégződéssel.

Megjegyzés: A Piranha™ szerszámok egyirányú forgásra vannak tervezve.

Fémkötéses gyémánt vágóeszközök

Megjegyzés: Felületek vagy szokványos beton eltávolítása esetén azt javasoljuk, hogy minden Redi Lock® tartólemezen 3 db 1 szegmenses eszközt használjon.

- A fémkötéses gyémánt vágóeszközöket Redi Lock® tartólemezzel rögzítheti.

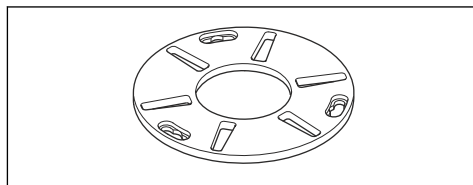

- Redi Lock® tartólemez fél készlettel.

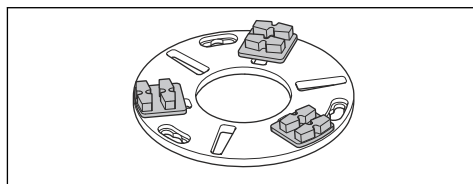

- Csiszolófej fél készlettel a 3 marótárcsán.

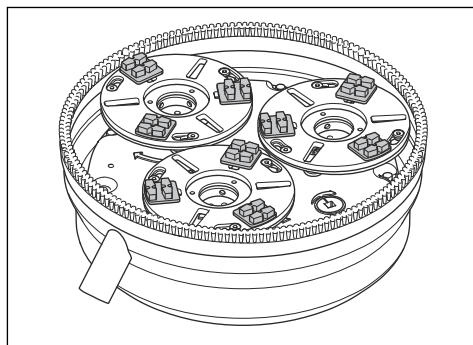

Gyantakötéses gyémánt vágóeszközök

- A műanyag kötéses gyémánt vágóeszközöket gyantából készült tartólemezzel rögzítheti.

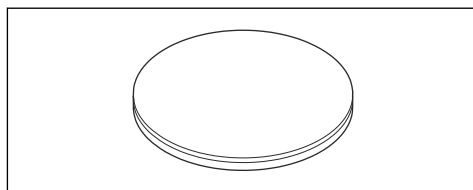

- Gyantából készült tartólemezhez rögzített műanyag kötési vágóeszköz.

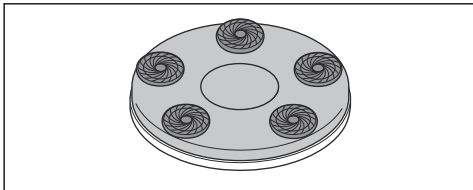

- Csiszolófej 3 gyantából készült tartólemezrel és vágóeszközökkel

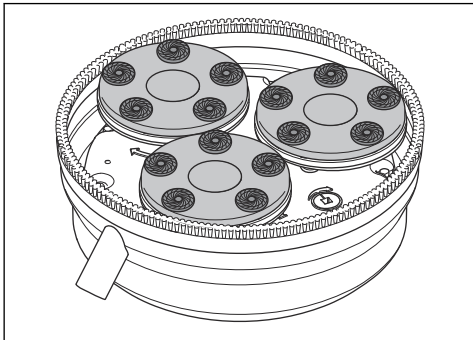

A termék működtetése előtti teendők

1. Olvassa el figyelmesen a használati utasítást, és győződjön meg róla, hogy megértette azt.
2. Végezze el a napi karbantartást. Lásd: *Karbantartás 71. oldalon.*
3. Ellenőrizze, hogy a termék helyesen van-e összeszerelve, és nem sérült-e.
4. Helyezze a terméket a munkaterületre.
5. Győződjön meg arról, hogy vannak gyémántszerszámok a szerszámlapon, és szorosan rögzítve vannak.
6. Csatlakoztassa a porelszívót a termékhez. Lásd: *A porelszívó csatlakoztatása 70. oldalon*
7. Állítsa be a fogantyú a szükséges munkamagasságát.
8. Mielőtt a gépet csatlakoztatja az elektromos tápaljzatba, ellenőrizze, hogy a motor kábele be van-e dugva a vezérlődobozba.
9. Csatlakoztassa a termék hálózati dugóját a hálózati aljzatba.

10. Fordítsa el a vészleállító gombot az óramutató járásával megegyező irányba, ezzel biztosítva, hogy a vészleállító gomb inaktív.

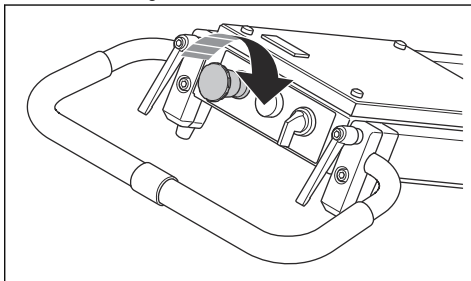

11. Ügyeljen arra, hogy tudja, melyik irányba forog a motor.

A motor forgásirányának módosítása



VIGYÁZAT: A Piranha vágóeszközök egyirányú forgásra vannak tervezve.

1. A motor forgásirányát egy nyíl jelzi.

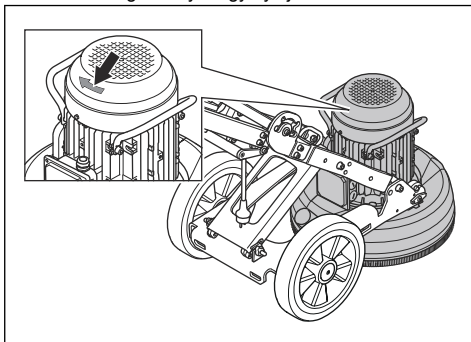

2. A motor forgásirányának módosításához fordítsa a tápcsatlakozó-dugasz 2 csapját az ellenkező irányba. Ez csak a 3 fázisú működésre vonatkozik.

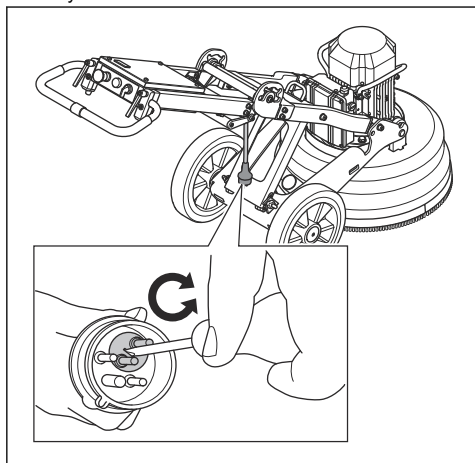

A termék elindítása

1. A kar lenyomásával emelje fel a csiszolófejet a talajról kb. 1 mm-re. Ez csökkenti a felületre gyakorolt nyomást. A csiszolófejet ne emelje fel teljesen a talajról.

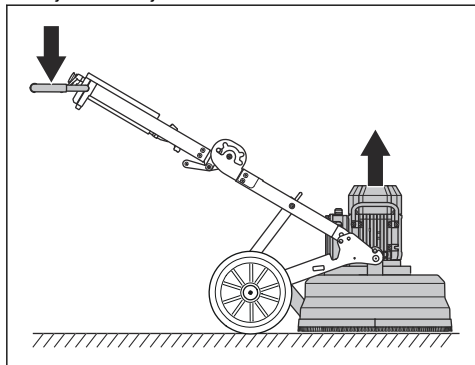

2. A termék elindításához fordítsa a BE-KI kapcsolót „1” állásba. A termék 5 másodpercen belül alapjárat fordulatszámon kezd működni.

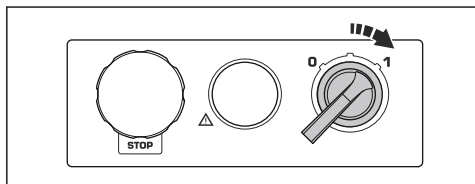

A termék leállításása



VIGYÁZAT: A motort leállításakor ne emelje fel a szerszámlapot a felületről. A szerszámlap a motor kikapcsolása után egy rövid ideig még forog. A por nagy része felszállhat a levegőbe, és a felület károsodhat.



VIGYÁZAT: Ha ragasztós aszfaltot, festéket vagy ezzel egyenértékű anyagot csiszol, akkor kissé emelje fel a termék elejét, amikor a szerszámlap leáll. A termék a ragasztófelülethez tapadhat, ha nem emeli fel.

1. A motor leállításához fordítsa a BE-KI kapcsolót „0” állásba.

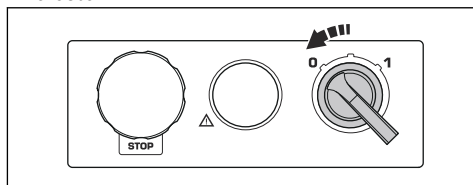

2. Tartsa a szerszámlapot a felületen. Ügyeljen arra, hogy a szerszámlap ne forogjon, amikor felemeli a termék elejét.
3. Húzza ki a hálózati dugót.

A gyémánt vágóeszközök cseréje



FIGYELMEZTETÉS: Húzza ki a csatlakozódugót.



FIGYELMEZTETÉS: Viseljen védőkesztyűt, mivel a gyémánt vágóeszközök rendkívül felforrósodhatnak.

1. A termék leállításához állítsa a Be-KI kapcsolót „0” helyzetbe, majd húzza ki a csatlakozódugót.

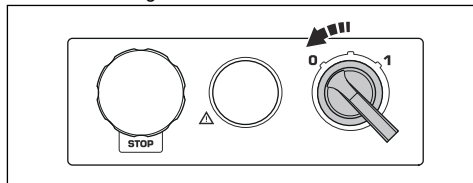

2. Nyomja meg a vészleállító gombot.

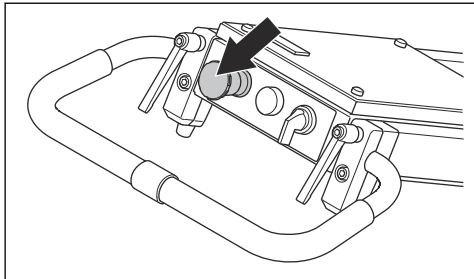

3. Állítsa a terméket szervizpozícióba.

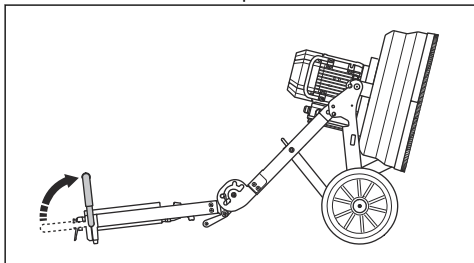

4. A gyémánt vágóeszközök eltávolításához használjon kalapácsot.

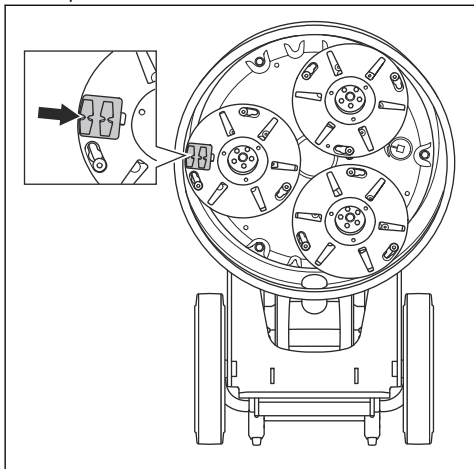

5. Rögzítse az új gyémánt vágóeszközöket a szerszámlapra.

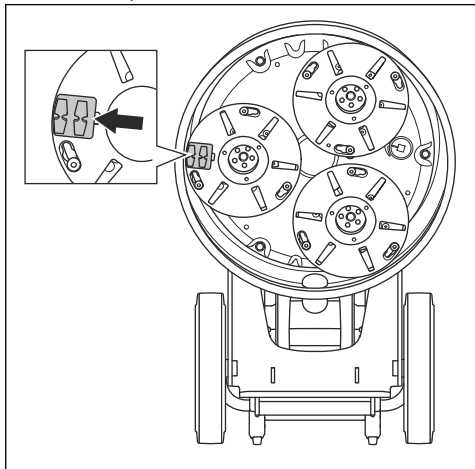

6. A vágóeszközök cseréjét követően állítsa a terméket működési pozícióba.

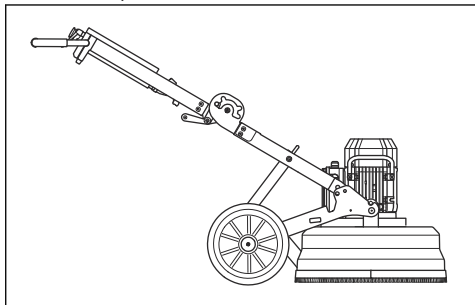

A porelszívó csatlakoztatása

Használjon Husqvarna porelszívó rendszert.

1. Csatlakoztassa a porszivót a termékhez.
Használjon 50 mm (2") átmérőjű tömlőt.

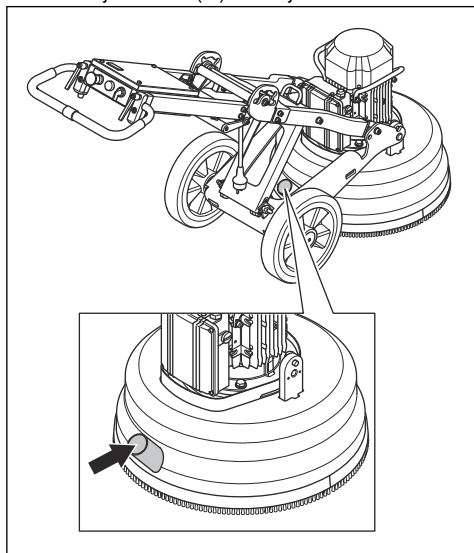

2. Ellenőrizze, hogy a porszivóban található a szűrők tiszták és sértetlenek-e. Működtetés közben folyamatosan figyelje a keletkező port.

Karbantartás

Bevezető



FIGYELMEZTETÉS: Karbantartás előtt el kell olvasnia és meg kell értenie a biztonságról szóló fejezetet.

A gépen végzett minden szerviz- és javítási munkát szakképzettséget igényel. Garantáljuk a professzionális javítások és szervizelés lehetőségét. Ha viszonteladója nem szervizműhely, forduljon hozzájuk a legközelebbi szervizműhellyel kapcsolatban.

Napi karbantartás

A napi karbantartás azt jelenti, hogy megtisztítja a terméket. Továbbá azt, hogy ellenőrzi az elektromos tápellátást, a kefeszalagot és a csiszolófejtartót.

A termék tisztítása



VIGYÁZAT: Az elzárt levegőbeömlő nyílás csökkenti a termék teljesítményét, és a motor túlmelegedését okozhatja.

- A termék tisztítása, karbantartása vagy szerelése előtt mindig húzza ki a dugaszt az aljzatból.
- A munkanap végén a berendezés minden részét meg kell tisztítani. Ne használjon nagynyomású mosót a termék tisztításához.

- Távolítsa el az elzáródásokat az összes levegőnyílásból. A terméknek mindig elegendően hűvösnek kell lennie.

A tápellátás ellenőrzése



FIGYELMEZTETÉS: Ne használjon sérült kábeleket. A sérült kábel súlyos sérüléseket vagy halált okozhat.

- Ügyeljen arra, hogy a tápkábel és a hosszabbítókábel sértetlen és jó állapotban legyen.
- Ne használja a terméket, ha a tápkábel sérült. Bízva hivatalos szervizműhelyre a termék javítását.

A kefeszalag ellenőrzése

- Ellenőrizze, hogy a kefeszalag hiánytalan.
- Ellenőrizze, hogy a kefeszalag érinti a felületet.

A csiszolófejtartó ellenőrzése



VIGYÁZAT: A csiszolófejtartó állapota a teljesítmény és a biztonság szempontjából egyaránt fontos.

1. Távolítsa el a marótárcsákat (A) és a szerszámlapokat (B).

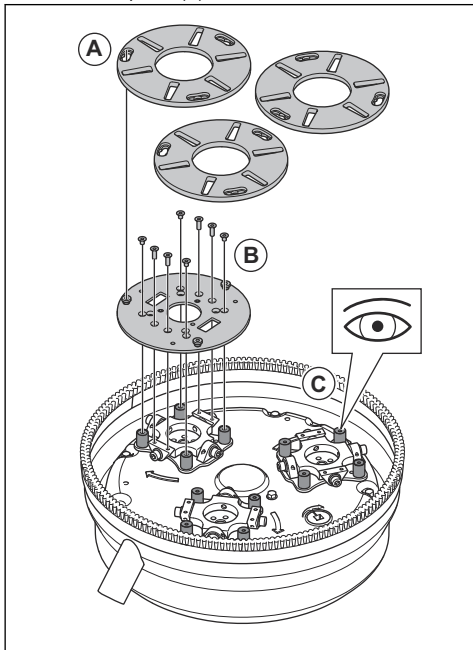

2. Ellenőrizze a csiszolófejtartó épségét, valamint a gumihengerek kopását (C).
3. Szükség esetén cserélje ki a gumihengereket.

Hibaelhárítás

A termék nem indul

- Győződjön meg arról, hogy a tápellátás és a tápkábelek nem sérültek-e.
- Vizsgálja meg a vészleállító gombot, majd forgassa el az óramutató járásával megegyező irányba a vészleállítás aktiválásához.
- Ellenőrizze a túlterhelést jelző lámpát. Ha a túlterhelést jelző lámpa világít, hagyja hűlni a motort pár percig, amíg a termék automatikusan alaphelyzetbe áll.

A terméket nem könnyű megtartani

- A termékre túl kis számú gyémántszerszám lett felszerelve.
- A kiválasztott gyémántszerszám típusa nem megfelelő a felülethez.
- A motor nagy áramot használ a működéshez.
- Használja az ajánlott, megadott számú gyémántszerszámokat a termékre és a kezelőre ható erők csökkentéséhez. Lásd: *Gyémántszerszámok* 67. oldalon.

A termék hirtelen mozgásokat végez

- Győződjön meg arról, hogy az összes gyémántszerszám helyesen van felszerelve, és mindegyik azonos magasságú.

A termék egy kis idővel a beindítása után leáll

- Ha a termék túlterhelt, a túlterhelés elleni védelem aktiválódik, és leállítja a motort.
- Csökkentse a terhelést. Az alsó furat magasabb fogantyúrudat és nagyobb csiszolási nyomást eredményez. A felső furatot alacsonyabb fogantyúrudat és kisebb csiszolási nyomást eredményez.
- A termék körülbelül egy perc múlva újraindul, amikor a motor hőmérséklete a szokásos szintre csökken.
- Győződjön meg arról, hogy a hosszabbítókábelek nem túl röviddek.

A termék indításkor leáll

A jó motor teljesítményhez helyes feszültségellátás szükséges. A túl hosszú hosszabbítókábel és/vagy a túl kicsi méretek csökkentik a motor működés közbeni teljesítményét.

- Ha a motor túlterhelt, akkor bekapcsol a túlterhelésjelző lámpa. Várjon 2 percet, majd próbálkozzon újra. Ha ez nem segít, beszéljen egy hivatalos szakszervizzel.

- Győződjön meg arról, hogy a hosszabbítókábelek nem túl rövidek.

Szállítás és raktározás

A termék szállítási pozícióba állítása

A szállításhoz helyezzen a termékre valamilyen védőponyvát. A védőponyvát védelmet biztosít a természeti erők, például az eső és a hó ellen.

A termék 2 részre bontható. Ez egyszerűbbé teszi a szállítást.

A terméket mindig az emelőfül és a fogantyú használatával mozgassa.

1. Húzza ki a motorkábelt a vezérlődobozból (A).

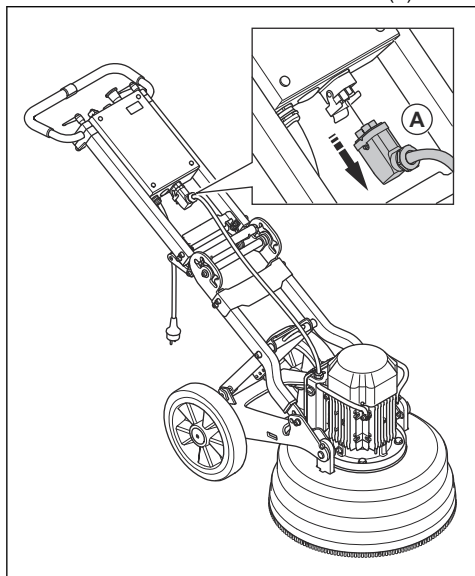

2. Húzza ki a rögzítőcsapokat (A), majd távolítsa el csiszolófej két oldalán lévő rögzítőcsavarokat (B).

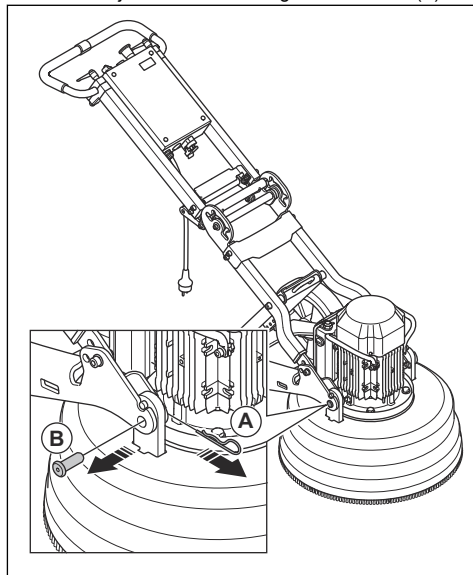

3. Távolítsa el a kerékházat a csiszolófejről.

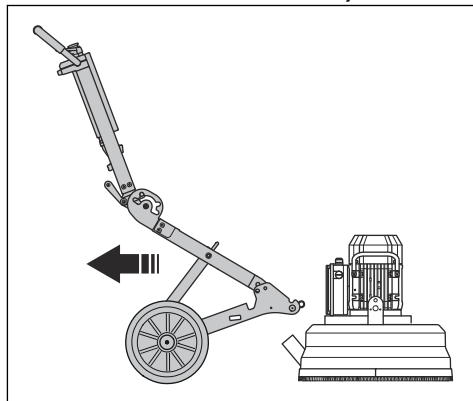

4. Nyomja le a középső csuklón lévő fogantyút, és közben hajtja előre a felső keretet. A termék megemelt helyzetben van.

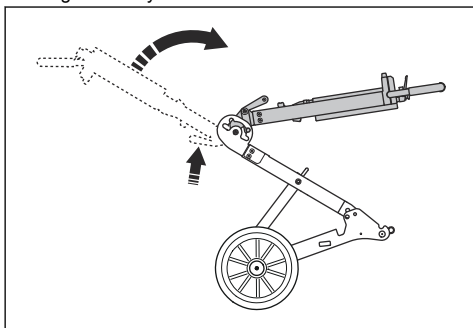

5. Távolítsa el a rögzítógombokat (A) a támasztóláb meglazításához (B).

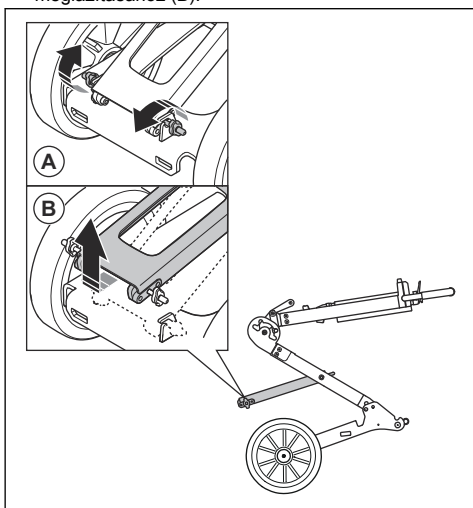

6. A fogantyúrudat tartva stabilizálja a keretet, és emelje ki, majd emelje fel a támasztólábát.

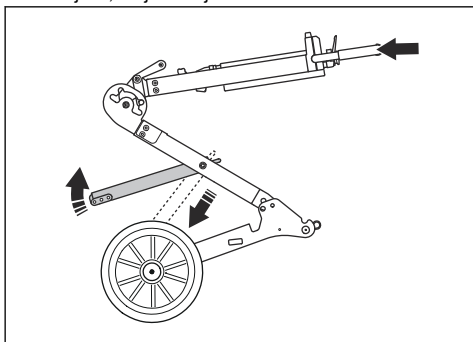

7. Fogja egyik kezébe a fogantyút, és nyomja le a középső csuklón lévő fogantyút. Ezzel a termék összehajtott helyzetbe kerül.

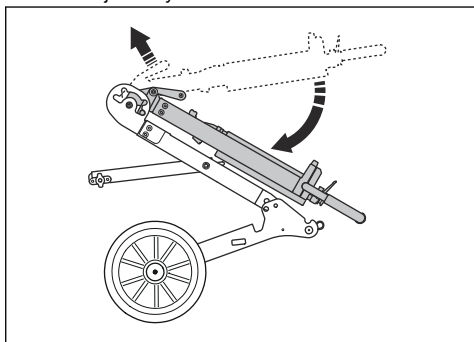

8. Óvatosan hajtja össze a terméket.

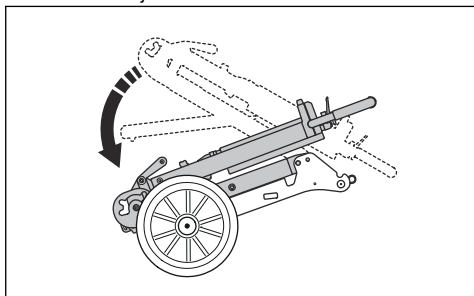

9. A termék rögzítéséhez állítsa a rögzítőcsapot és a rögzítőcsavart az (A) helyzetből a (B) helyzetbe.

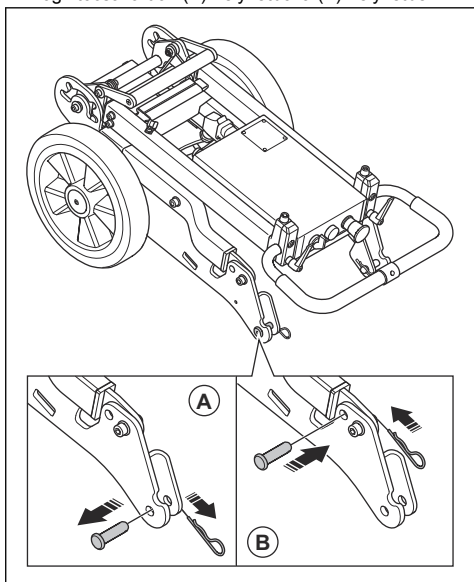

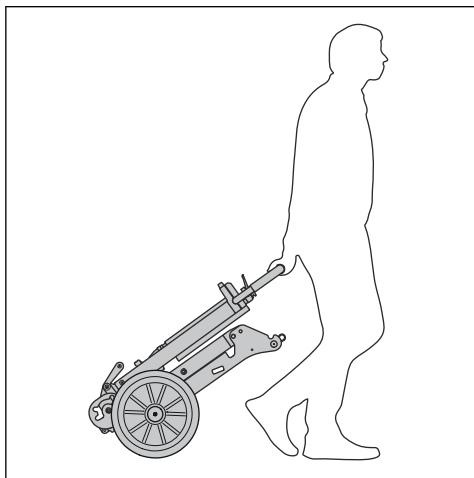

A termék tárolása

- Tartsa a terméket zárható helyen, ahol gyermek vagy jogosulatlan személy nem férhet hozzá.
- Tartsa a terméket száraz és fagymentes helyen.

Műszaki adatok

Műszaki adatok

	Háromfázisú, 380-420 V	Háromfázisú, 440-480V	Háromfázisú, 220-240 V	Egyfázisú, 220-240 V	
Motorfrekvencia, Hz	50	60	60	50	60
Motorteljesítmény, kW/LE	4,0/5,4	4,0/5,4	4,0/5,4	2,2/3,0	3,0/4,0
Névleges áram, A	9	7	15	13	18
Feszültségosztály, V	380-420	440-480	220-240	220-240	220-240
Tömeg, kg/font	133/293	133/293	133/293	120/265	133/293
Marási szélesség, mm/hüvelyk	515/20,3	515/20,3	515/20,3	515/20,3	515/20,3
Marótárcsa átmérője, mm/hüvelyk	230/9	230/9	230/9	230/9	230/9
Marási nyomás, kg/font	79/174	79/174	79/174	66/145	80/176
Fordulatszám – marótárcsák, ford/perc	560	670	670	540	440

Zajszintek

	Háromfázisú, 380–420 V	Háromfázisú, 440–480V	Háromfázisú, 220–240 V	Egyfázisú, 220–240 V	
Zajkibocsátás¹⁰dB(A)					
Zajszint, L _{WA} (mért)	96	96	96	96	96
Zajszintek¹¹dB(A)					
Hangnyomásszint a kezelő fülénél	81	81	81	81	81
Rezgésszintek¹²m/s²					
Jobb fogantyú	1,3	1,3	1,3	1,3	1,3
Bal fogantyú	1,2	1,2	1,2	1,2	1,2

¹⁰ A környezet zajszennyezése hangteljesítményként mérve az EN 60335-2-72 szabvány szerint. A becsült mérési bizonytalanság 2,5 dB(A).

¹¹ Hangnyomásszint az EN 60335-2-72 szabvány szerint. A becsült mérési bizonytalanság 4 dB(A).

¹² Regzésszint az EN 60335-2-72 szabvány szerint. A rezgésszintre vonatkozó jelentési adatok az 1 m/s² tipikus statisztikus ingadozásával (szórásával) rendelkeznek.

EK megfelelési nyilatkozat

EK megfelelési nyilatkozat

A Husqvarna AB, SE-561 82 Huskvarna, Svédország
(tel.: +46-36-146500), a saját felelősségére kijelenti,
hogy a termék:

Leírás	Polírozó- és csiszolóberendezés
Márka	Husqvarna
Típus/modell	PG 510
Megjelölés	2019-as és újabb sorozatszámok

teljes mértékben megfelel a következő EU-
irányelveknek és rendeleteknek:

Irányelv/rendelet	Leírás
2006/42/EC	„gépre vonatkozó”
2011/65EU	„egyes veszélyes anyagok alkalmazásának korlátozásáról szóló”

valamint hogy az alábbi szabványok és/vagy műszaki
előírások kerültek alkalmazásra;

EN ISO 12100:2010

EN 60335-1:2012/A11:2014/A13:2017

EN 60335-2-72:2012

Partille, 10 April 2019

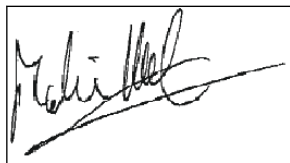

Martin Huber

Globális K+F igazgató

A műszaki dokumentációk felelőse



www.husqvarnacp.com

Původní pokyny
Pôvodné pokyny
Originalne instrukcje
Eredeti útmutatás

1141234-50



2019-05-13